

FRAME

CONTEMPORARY SURFACE



FAP
CERAMICHE
Naturalmente casa.

FRAME

CONTEMPORARY SURFACE

FRAME

PASTA BIANCA / WHITE BODY

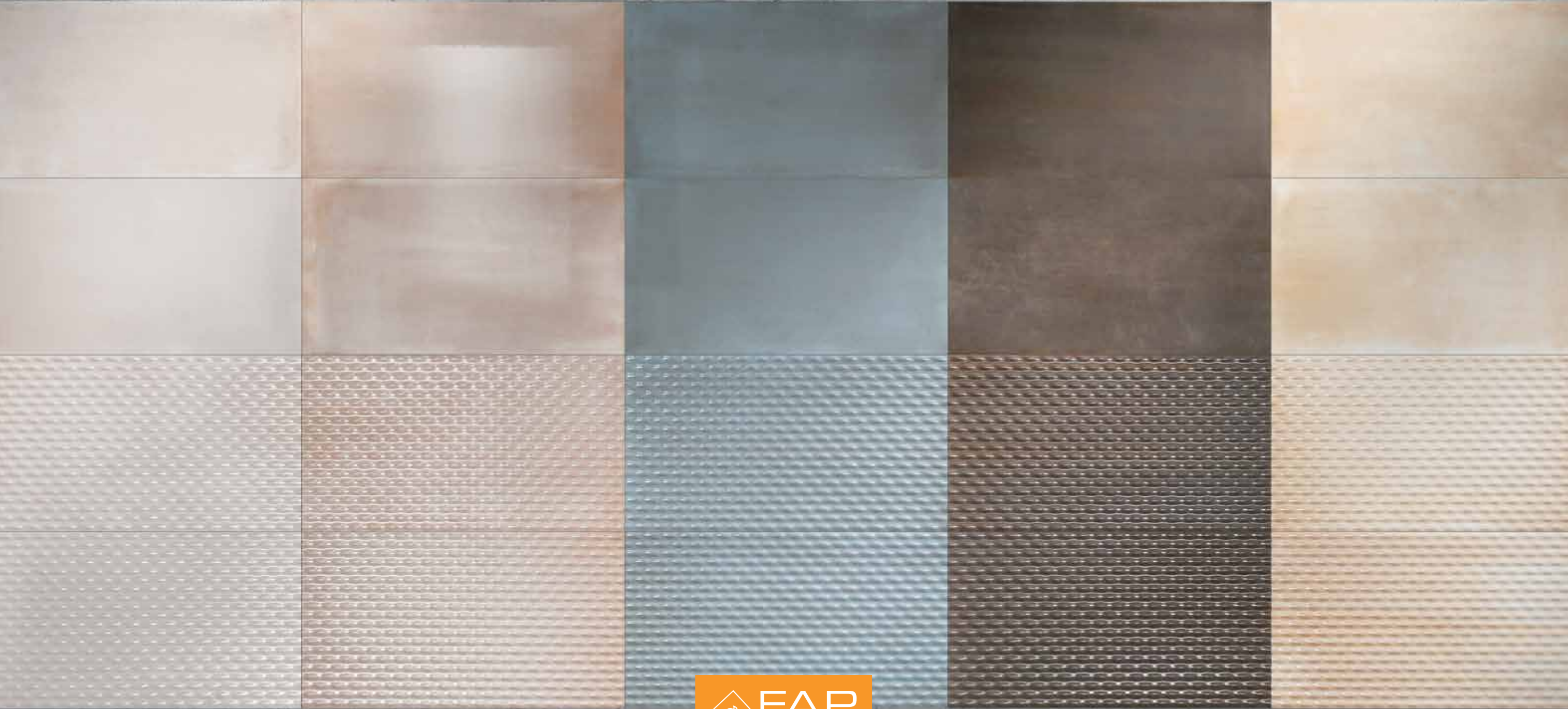

UNA MATERIA ESSENZIALE,
VESTITA DI COLORI ATTUALI,
AVVOLGE GLI SPAZI DI
CONTEMPORANEITÀ.

AN ESSENTIAL MATERIAL, IN
CONTEMPORARY COLOURS,
TO BRING A MODERN TOUCH
TO ANY SETTING.



Wall
Frame White
Frame Knot White
Frame Tratto White Mosaico
Floor
Frame White Brillante



UN TOTAL WHITE DAVVERO SOFISTICATO. IL RITMO DELLA MATERIA SI EVOLVE DA SEMPLICE ED ELEGANTE FONDO, A RAFFINATISSIMO MOSAICO, FINO AD EMERGERE TRIDIMENSIONALMENTE NELLA STRUTTURA "KNOT".

AN EXTRA-SOPHISTICATED TOTAL WHITE LOOK, IN WHICH THE RHYTHM OF THE MATERIAL EVOLVES FROM THE SIMPLE ELEGANCE OF THE BASE TILE THROUGH TO A BEAUTIFULLY REFINED MOSAIC, CULMINATING IN THE THREE-DIMENSIONAL "KNOT" STRUCTURE.



Un Total White vraiment intense. Le mouvement de la matière se mue de simple fond uni, à celui du jeu de la mosaïque, puis s'exprime avec caractère par la matière de la structure "Knot".
Ein wirklich außergewöhnliches Total White. Der Rhythmus der Materie entwickelt sich von einem einfachen und eleganten Grundmaterial in ein bezauberndes Mosaik, um dann dreidimensional in die "Knot-Struktur" zu tauchen.
Un total White muy sofisticado. El ritmo de la materia se desarrolla, desde un fondo sencillo y elegante, en un refinado mosaico, hasta surgir adquiriendo tridimensionalidad en la estructura "Knot".
Непревзойденная изысканность total White. В едином ритме звучат простая и элегантная фоновая плитка, утонченная мозаика и трехмерная композиция "Knot".



CON “FRAME” ANCHE I PICCOLI SPAZI POSSONO ESPRIMERE GRANDI EMOZIONI. PURA E ORIGINALE LA COMPOSIZIONE OTTENUTA CON IL FONDO “WHITE + KNOT WHITE + DESERT WALL SILVER LISTELLO”.

WITH “FRAME”, EVEN SMALL SETTINGS CAN ENJOY BIG EMOTIONS. PURE, ORIGINAL COMPOSITION OBTAINED USING THE “WHITE BASE TILE + KNOT WHITE + DESERT WALL SILVER LISTEL TILE”.

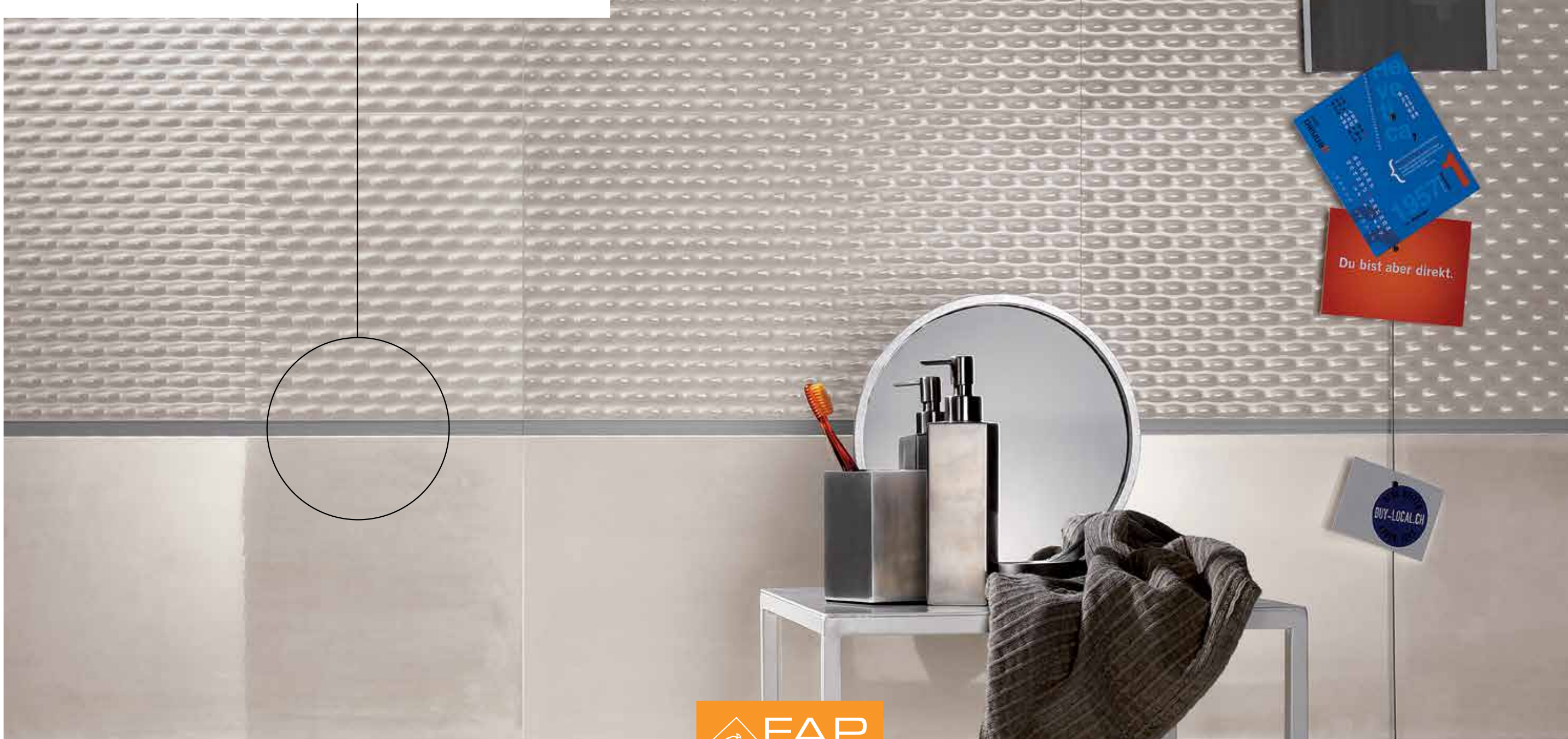

FAP
CERAMICHE
Naturalmente casa.

me”, même les espaces les plus petits peuvent susciter de grandes émotions. En témoigne cette composition obtenue avec le fond “White + Knot White + le Listel Desert Wall Silver”.

” können auch kleine Räume große Emotionen ausdrücken. Rein und originell ist die Komposition mit dem Grundmaterial “White + Knot White + Desert Wall Silver Leiste”.

” aún los espacios pequeños pueden expresar emociones grandes. Es pura y original la composición obtenida con el fondo “White + Knot White + Listel Desert Wall Silver”.

” “Frame” даже небольшие помещения способны создать настроение. Просто и оригинально смотрится композиция из плитки “White + Knot White + бордюры Desert Wall Silver”.



Wall
Frame Sky
Frame Knot Sky
Lumina Cromo Listello
Floor
Frame Grey Brillante

UNA PARETE DALL' INTENSO FASCINO,
UNA COINVOLGENTE EMOZIONE IN
"KNOT E LUMINA CROMO LISTELLO".

A WALL WITH AN INTENSE ALLURE, AN
ENGAGING EMOTION IN "KNOT AND
LUMINA CROMO LISTELLO TILE".

Emotion, intensité, un irresistible attrait pour ce mur revêtu de "Knot et du Lumina Cromo Listello".
Eine wand mit einer faszinierenden ausstrahlung, eine mitreissende emotion in "Knot und Lumina Cromo Listello zierleiste".
Una pared intensamente sugerente, una emoción que atrapa en "Knot y Lumina Cromo Listello".
Безграничный шарм настенной плитки, погружающей в атмосферу "Knot и бордюра Lumina Cromo Listello".



 **FAP**
CERAMICHE
Naturalmente casa.

MINIMALE E SOFISTICATO IL MOVIMENTO STONALIZZATO DEL RIVESTIMENTO IN TONO "SKY", ATTRAVERSATO DALLE RAFFINATE LINEE DI LUCE DEL "LUMINA CROMO LISTELLO".

THE MINIMAL, SOPHISTICATED AIR OF THE SHADED "SKY" WALL TILES, CROSSED THROUGH BY THE REFINED LIGHT STRIPS OF THE WALL "LUMINA CROMO LISTELLO TILE".

Minimal et sophistiqué, le mouvement de la couleur du revêtement "Sky" semble rythmé par la reflet de la lumière sur Lumina Cromo Listello".
Minimal und außergewöhnlich ist das bewegte Tonspiel der "Sky-Verkleidung", die von edlen Lichtlinien der "Lumina Cromo Listello".
Minimalista y sofisticado el movimiento destonificado del revestimiento color "Sky", atravesado por las refinadas líneas del "Lumina Cromo Listello".
Неуловимый и изысканный переход оттенков настенной плитки цвета "Sky" в сочетании с наполненными светом изящного "бордюра Lumina Cromo Listello".





“FRAME SKY + LAMINA PLATINO” E LA DOCCIA DIVENTA UN TEATRO IN CUI CELEBRARE LA BELLEZZA TUTTI I GIORNI.

“FRAME SKY + LAMINA PLATINO” MAKE THE SHOWER A PLACE TO CELEBRATE BEAUTY EVERY DAY.

 **FAP**
CERAMICHE
Naturalmente casa.

“Frame Sky + Lamina Platino”, et la douche devient le cadre privilégié de votre bien être quotidien.
“Frame Sky + Lamina Platino” – Die Dusche wird zu einem Theater, in dem die Schönheit jeden Tag gefeiert wird.
“Frame Sky + Lamina Platino” y la ducha se convierte en un teatro donde celebrar la belleza diaria.
“Frame Sky + Lamina Platino” и душевая кабина превращаются в подмостки, где каждый день разыгрывается спектакль красоты.



Wall
Frame Sand
Frame Natura Sand Mosaico

Floor
Frame Dove Brillante





QUANDO SCEGLI FASCINO DI
"FRAME" SAI CHE LA SUA BEL-
LEZZA SARÀ PER SEMPRE. LE
SUE SFUMATURE NON CAM-
BIERANNO MAI, COME IN QUE-
STA SPLENDIDA PARETE, MOS-
SA SPONTANEAMENTE DAL
COLORE.

WHEN YOU CHOOSE THE
ALLURE OF "FRAME", YOU
KNOW YOU'RE CHOOSING
EVERLASTING BEAUTY. THE
NUANCES WILL NEVER CHAN-
GE, REMAINING JUST AS
THEY ARE ON THIS SPLENDID
WALL WITH ITS WAVES OF
COLOUR.

Succomber au charme de "Frame", c'est
choisir la garantie d'une beauté intempe-
relle. A l'image de cette paroi murale à la
couleur intense, ses nuances vous reste-
ront fidèles.

Wenn Sie die Faszination von "Frame"
wählen, wissen Sie, dass die Schönheit
für ewig besteht. Die Nuancen werden
sich nie ändern, wie an dieser herrlichen
Wand, die spontan von der Farbe bewegt
wird.

Cuando eliges el encanto de "Frame" sa-
bes que su belleza durará por siempre.
Sus matices no cambiarán nunca, como
en esta espléndida pared a la que el color
transmite un movimiento espontáneo.

Выбор плитки "Frame" – это гарантия
неизменной красоты. Ее краски не
потеряют своей свежести, как на этой
великолепной стене, будто застывшей в
движении цвета.



VIBRANTE E MORBIDO. IL "MOSAICO NATURA" RIVESTE DI PURO FASCINO LA ZONA LAVABO CON UN EFFETTO CONTEMPORANEO.

SOFT, VIBRANT "NATURA MOSAIC", READY TO BRING A SPLENDID ALLURE TO THE WASHBASIN AREA, CREATING A NATURAL, CONTEMPORARY LOOK.



Naturelle et contemporaine, palpitante et douce, la "Mosaïque Natura" enveloppe d'élégance le lavabo.
Vibrièrend und weich, ein "Naturmosaik", das den Waschbeckenbereich mit einem natürlichen und kontemporären Effekt faszinierend bekleidet.
Vibrante y suave, el "Mosaico Natura", reviste de seducción pura la zona del lavabo con un efecto natural y contemporáneo.
Нежная и будто живая "Мозаика Natura" придает истинное очарование стене над раковиной, создавая естественный и современный стиль интерьера.

IL "DECORO FOLD" POSATO
IN VERTICALE: UN'AUTENTI-
CA CASCATA DI SPLENDIDI
PRISMI DI LUCE.

THE "FOLD DECORATION"
LAID VERTICALLY. A GENUINE
CASCADE OF SPLENDID
PRISMS OF LIGHT.

Le "décor Fold" posé verticalement : une
authentique cascade de lumière.
Das "Dekor Fold" vertikal verlegt: Ein au-
thentischer Wasserfall mit herrlichen Licht-
prismen.
La "decoración Fold" colocada en vertical:
una cascada auténtica de espléndidos pri-
smas de luz.
"Декор Fold" в вертикальной укладке:
неподражаемый вихрь восхитительных
световых бликов.



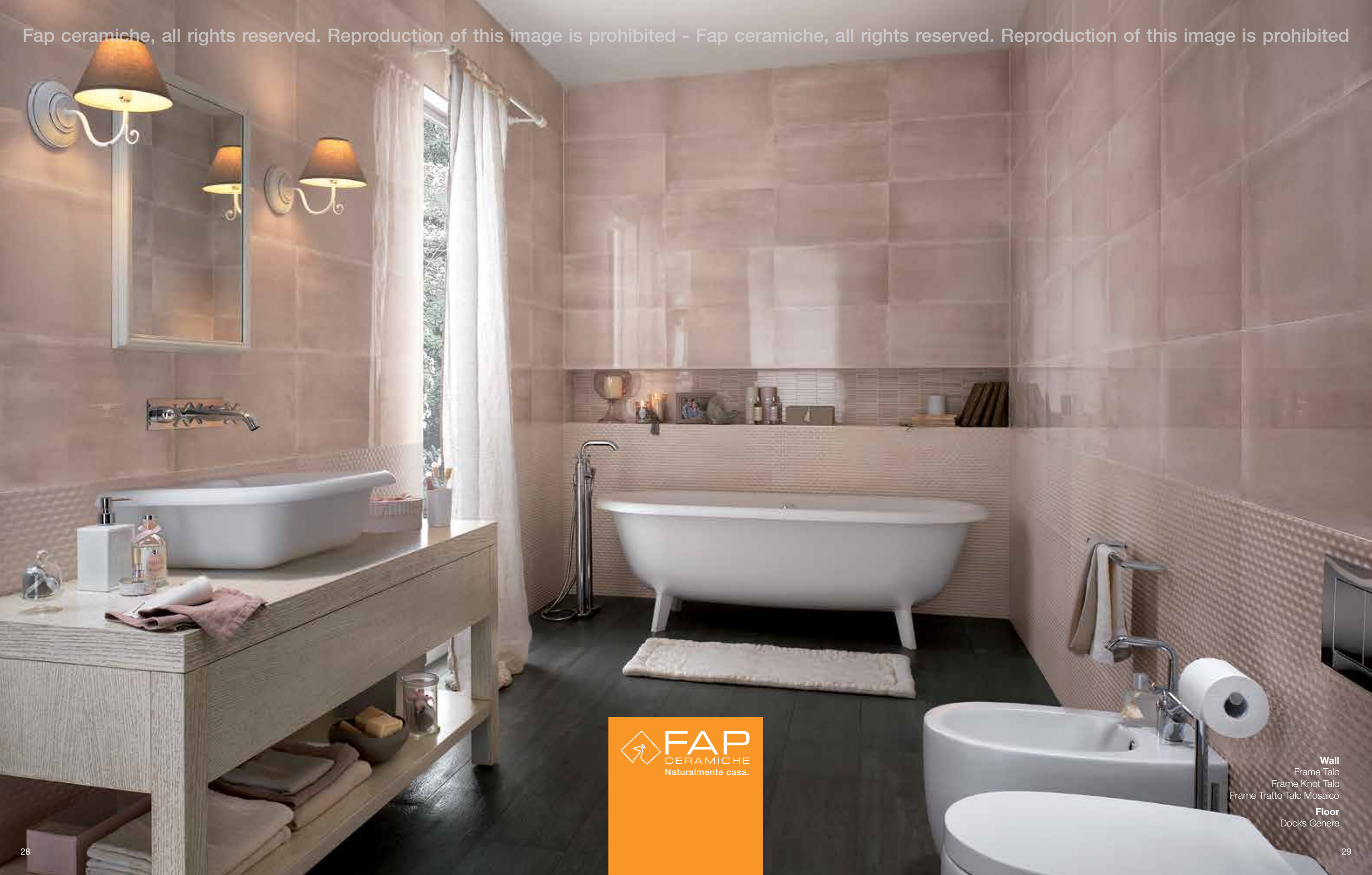

 **FAP**
CERAMICHE
Naturalmente casa.

Wall
Frame Talc
Frame Knot Talc
Frame Tratto Talc Mosaico
Floor
Docks Genere



CON "FRAME" SARETE LIBERI DI ESPRIMERE AL MEGLIO IL VOSTRO STILE. ABBINANDO GLI ELEMENTI DECORATIVI OTTERRETE INEDITE SOLUZIONI. SPLENDIDE BOISERIE E SOFISTICATE NICCHIE INTERAMENTE AVVOLTE DI MOSAICO.

WITH "FRAME", YOU'LL BE FREE TO EXPRESS YOUR STYLE TO THE FULL. COMBINE THE DECORATIVE ELEMENTS TO CREATE ORIGINAL SOLUTIONS. SPLENDID WOOD PANELLING AND SOPHISTICATED NICHE ENVELOPED IN MOSAICS.



"Frame", vous permettra d'exprimer spontanément votre style avec une grande liberté. En associant les différentes propositions décoratives, vous obtiendrez des solutions inédites comme ces splendides boiseries ou ces niches revêtues de mosaïque.
Mit "Frame" werden Sie frei sein, Ihren Stil bestens zum Ausdruck zu bringen. Durch Verbindung der Dekorelemente werden Sie originelle und einzigartige Lösungen erhalten. Herrliche Boiseries und berauschende Nischen, die ganz von Mosaik umgeben sind.
Con "Frame" podrás expresar con libertad lo mejor de tu estilo. Combinando los elementos decorativos obtendrás soluciones inéditas. Espléndidas boiseries y nichos sofisticados totalmente envueltos en mosaicos.
"Frame" позволит вам свободно выразить вашу индивидуальность. Сочетая декоративные элементы, вы сможете получить неожиданные решения. Великолепные панели буазери и утонченные, выложенные мозаикой ниши.



Wall
Frame White
Frame Knot White
Frame Lamina Oro Inserto

Floor
Frame White Brillante

 **FAP**
CERAMICHE
Naturalmente casa.

Fap ceramiche, all rights reserved. Reproduction of this image is prohibited - Fap ceramiche, all rights reserved. Reproduction of this image is prohibited

BIANCO E ORO,
UN ACCOSTAMENTO
UNICO E PREZIOSO.

WHITE AND GOLD,
A UNIQUELY BEAUTI-
FUL COMBINATION.



Blanc et or, un mariage d'une grande finesse.
Weiß und Gold, eine einzigartige und wertvolle Kombination.
Blanco y oro, una combinación única y preciosa.
Уникальность и роскошь в сочетании белого и золотого.

“MOSAICO ARTE WHITE“
POSATO COME LISTELLO.
UN BIANCO SU BIANCO
CHE STUPISCHE PER ELE-
GANZA ESPRESSIVA.

“ARTE WHITE MOSAIC”
USED AS A LISTEL TILE. A
WHITE-ON-WHITE LOOK,
INCREDIBLY EXPRESSIVE
AND ELEGANT.



“Mosaïque Arte White” utilisée en listel,
un ton sur ton qui surprend par son ex-
pression de pureté et de classe.
“Mosaik Arte White” als Leiste verlegt.
Weiß auf Weiß, das dank der ausgedrüc-
kten Eleganz überrascht.
“Mosaico Arte White” colocado como li-
stel. Un blanco sobre blanco que asom-
bra por su elegancia expresiva.
“Мозаика Arte White” в роли бордюра.
Сочетание белого не перестает удивлять
выразительной элегантностью.



Wall
Frame Earth
Frame Fold Earth
Frame Arte Earth Mosaico

Floor
Frame Earth Brillante



ATTRAENTE. Fap ceramiche, all rights reserved. Reproduction of this image is prohibited - Fap ceramiche, all rights reserved. Reproduction of this image is prohibited

UNO SPAZIO, LE CUI PARETI SONO AVVOLTE DA UN AFFASCINANTE RITMO DI GEOMETRICHE E DELICATE ONDE MATERICHE DELLA STRUTTURA "FOLD"

ATTRACTIVE. A SPACE WITH WALLS ENVELOPED IN A SPLENDID RHYTHM OF DELICATE, GEOMETRIC MATERIAL WAVES WITH A "FOLD" STRUCTURE

Géométrique et subtile, la structure "Fold" caressée par la lumière vous enivrera de son ondulation naturelle.

Attraktiv. Ein Raum, dessen Wände von einem faszinierenden Geometrie-Rhythmus und zarten materischen Wellen der "Fold"-Struktur bekleidet sind.

Atractivo. Un espacio cuyas paredes están envueltas por un ritmo seductor de las ondas matéricas geométricas y delicadas de la estructura "Fold".

Привлекающее внимание пространство. Восхитительные геометрические мотивы и нежные волны структуры "Fold" создают на стенах волшебный ритм.



UN'AUTENTICA OPERA D'ARTE QUESTO MOSAICO, CHE DIFFONDE UN MAGNETICO SPLENDORE COME SOLO LA BELLEZZA È IN GRADO DI FARE.

THIS MOSAIC IS AN AUTHENTIC WORK OF ART, ABLE TO SPREAD THE MAGNETIC SPLENDOR ONLY BEAUTY IS CAPABLE OF.

Comparable à une oeuvre d'art, cette mosaïque est enivrante de beauté.
Ein authentisches Kunstwerk, ein Mosaik, das einen magnetischen Glanz verleiht, wie es nur die Schönheit tun kann.
Un mosaico que es una auténtica obra de arte, difundiendo un esplendor magnético como solo la belleza es capaz de hacerlo.
Подстать истинному произведению искусства, эта мозаика создает вокруг себя ощущение таинственного величия, воплощая саму красоту.

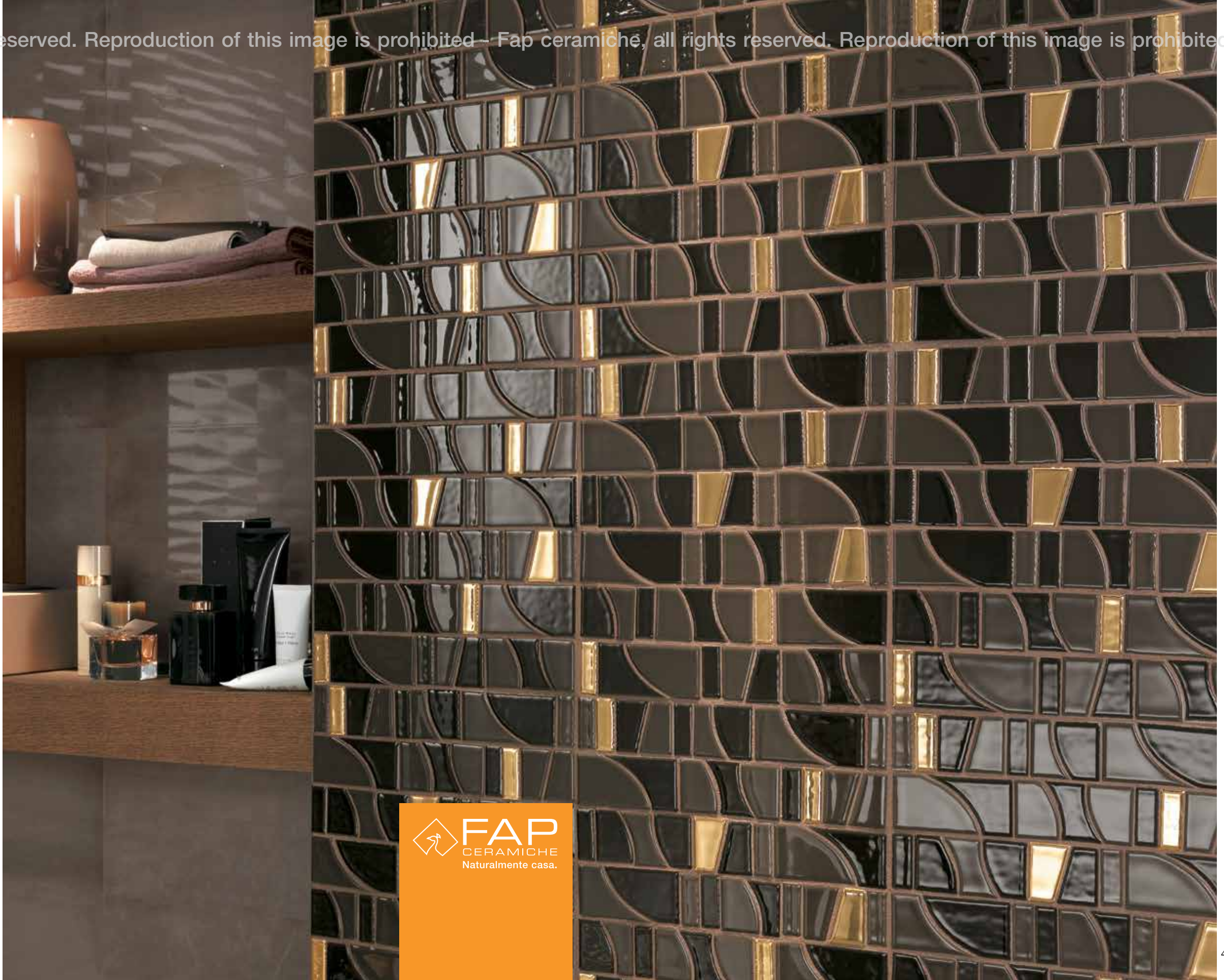

“FRAME EARTH, DESERT WALL SILVER LISTELLO E MOSAICO EARTH”:
UNO STILE IMPECCABILE.

“EARTH FRAME, DESERT WALL SILVER LISTELLO TILE AND EARTH MOSAIC”:
IMPECCABLE STYLE.

“Frame Earth, Desert Wall Silver Listello et Mosaïque Earth”: un style impeccable.
“Frame Earth, Desert Wall Silver Listello und Earth Mosaik”: ein tadelloser stil.
“Frame Earth, Desert Wall Silver Listello y Mosaico Earth”: un estilo impecable.
Безупречность стиля: “Frame Earth”, бордюры “Desert Wall Silver Listello и Мозаика Earth”.

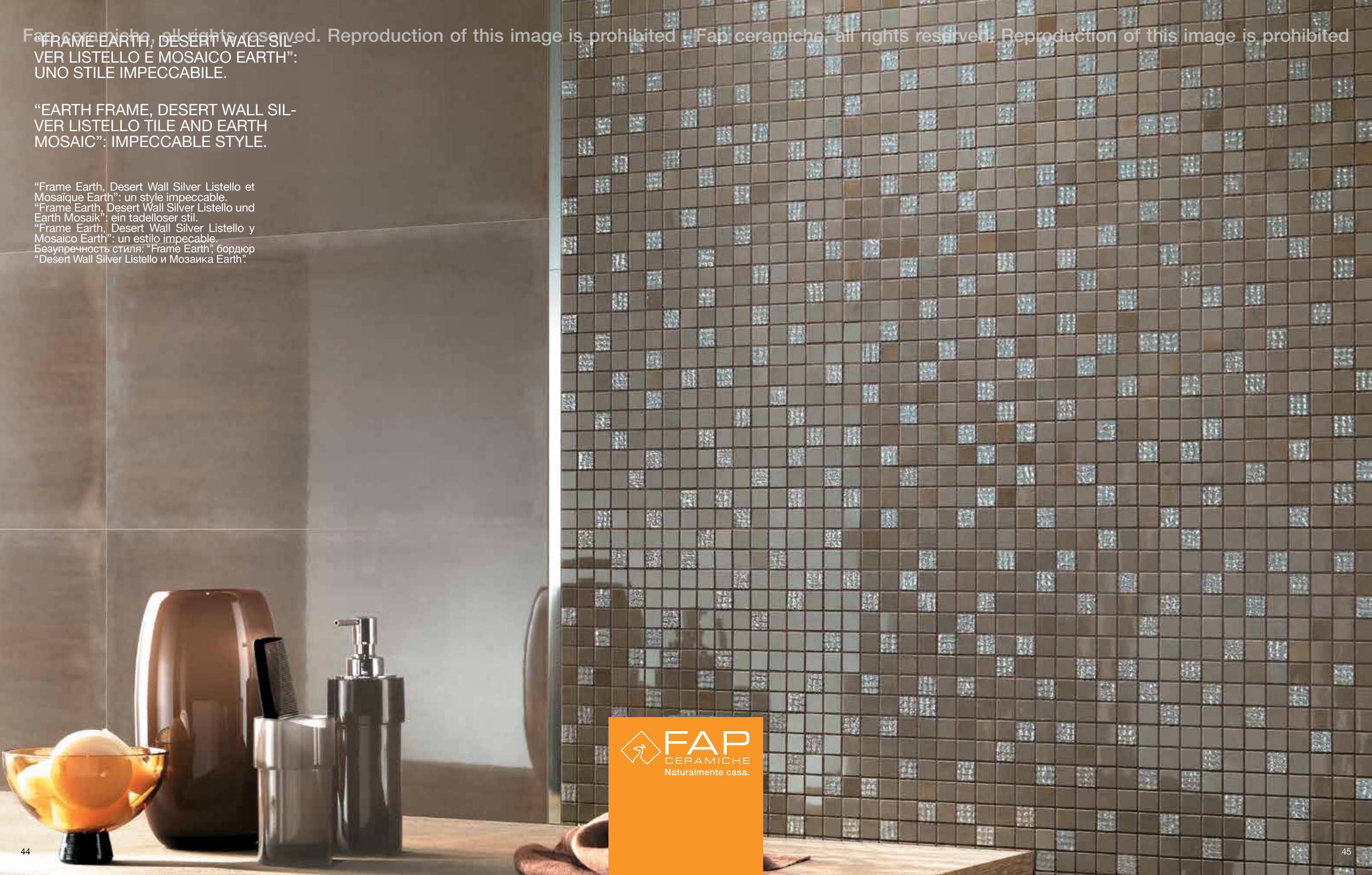

“FRAME” IN CUCINA RISULTA ESTREMAMENTE CONTEMPORANEA E PERFORMANTE. RESISTENTE E FACILE DA PULIRE.

“FRAME” IS A CONTEMPORARY, HIGH-PERFORMANCE OPTION FOR THE KITCHEN. HARD WEARING AND EASY TO CLEAN.



Wall
Frame Knot White



En la cuisine, “Frame” est contemporain et performant. Il est résistant et facile à nettoyer.
“Frame” ist in der Küche extrem modern und leistungsstark. Widerstandsfähig und einfach zu reinigen.
“Frame” en la cocina es muy contemporánea y conveniente. Resistente y fácil de limpiar.
Китка “Frame” на кухне – комфорт и современность, надежность и простота в уходе.

FRAME

GRES PORCELLANATO / PORCELAIN STONEWARE





Floor
Frame Grey Brillante

Fap ceramiche, all rights reserved. Reproduction of this image is prohibited - Fap ceramiche, all rights reserved. Reproduction of this image is prohibited

“Frame Carpet Brillante”:
caldo ed elegante,
tutto da vivere.

“Frame Carpet Brillante”:
warm and elegant,
a unique experience.



“Frame Carpet Brillante”:
chaleureux et élégant,
à vivre pleinement.
“Frame Carpet Brillante”:
cálida y elegante,
que disfrutar al máximo.
“Frame Carpet Brillante”:
warm und elegant,
damit man das leben
vollauf genießt.
Теплый и элегантный,
волшебные ощущения.

Una gamma completa di pezzi speciali per coordinare perfettamente ogni ambiente della casa. Scalino e pavimento "Frame Grey".

A complete range with special trims to coordinate your home throughout. "Frame Grey" step tile and flooring.



Stair
Frame Scalino Grey Matt
Frame Battiscopa Grey Matt
Floor
Frame Grey Matt

Une gamme complète de pièces spéciales pour coordonner à la perfection chaque espace de la maison. Marche et carreau de sol "Frame Grey".
Ein vollständiges Angebot an Sonderteilen zur perfekten Kombination jeder Hausumgebung. Stufe und Boden "Frame Grey".
Una gama completa de piezas especiales para coordinar perfectamente cada habitación del hogar. Peldaño y pavimento "Frame Grey".
Полная гамма специальных элементов для идеального оформления любого домашнего интерьера. Ступенька и напольная плитка "Frame Grey".



Floor
Frame Grey Matt



Floor
Frame Dove Brillante





Floor
Frame Gold Matt





Floor
Frame Gold Brillante
Wall
Nuances Rovere





Floor
Frame Earth Matt



FRAME / PLANS

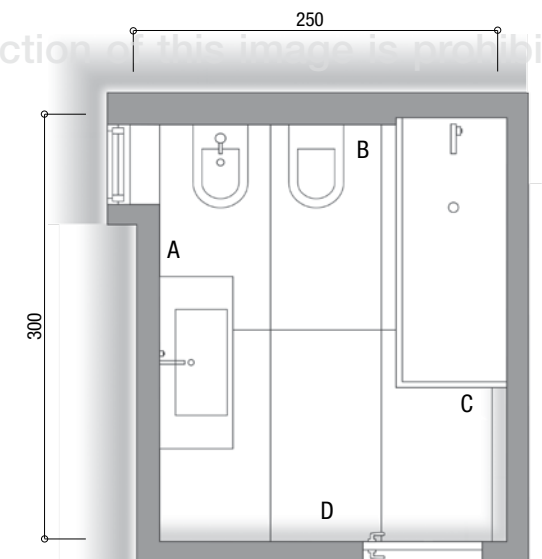
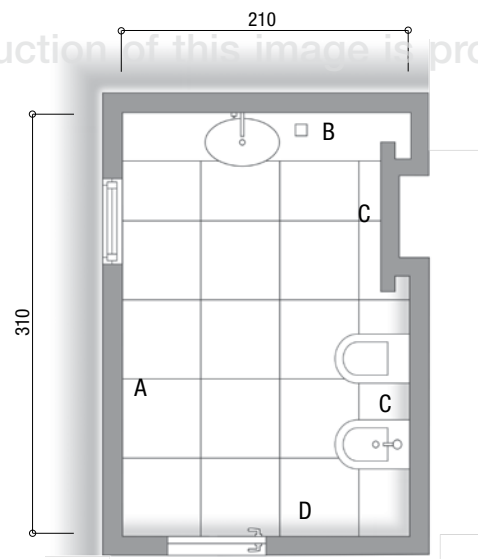

Wall A - D
 Frame White 30,5x56 RT
Wall C
 Frame White 30,5x56 RT
 Frame Knot White 30,5x56 RT
 Frame White Spigolo 1x30,5 RT

Wall B
 Frame White 30,5x56 RT
 Frame Tratto White Mosaico 30,5x30,5
Floor
 Frame White Brillante 60x60 RT

Wall A
 Frame Sky 30,5x56 RT
 Frame Knot Sky 30,5x56 RT
Floor
 Frame Grey Brillante 75x150 RT

Wall B - C - D
 Frame Sky 30,5x56 RT
 Lumina Cromo Listello 1,5x56 RT
 Frame Spigolo Sky 1x30,5 RT

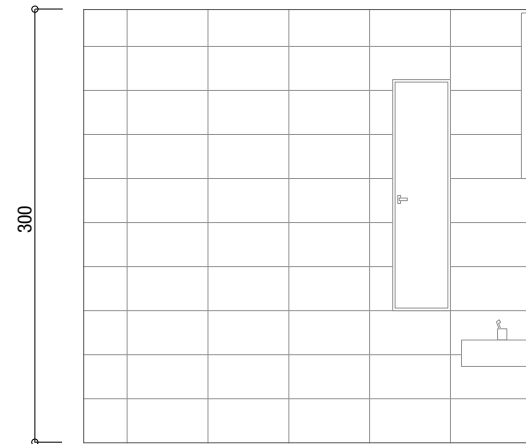

Wall A

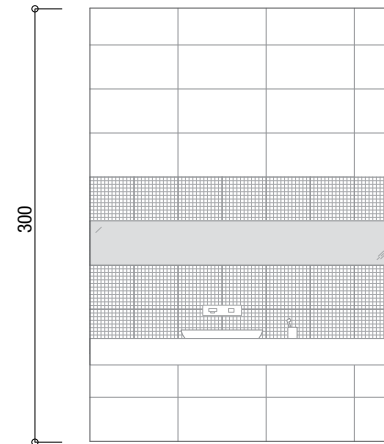

Wall B

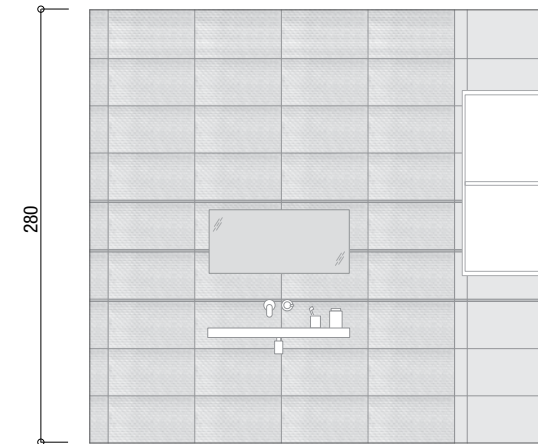

Wall A

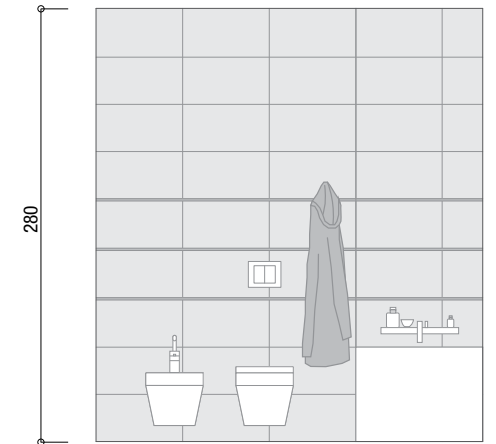

Wall B

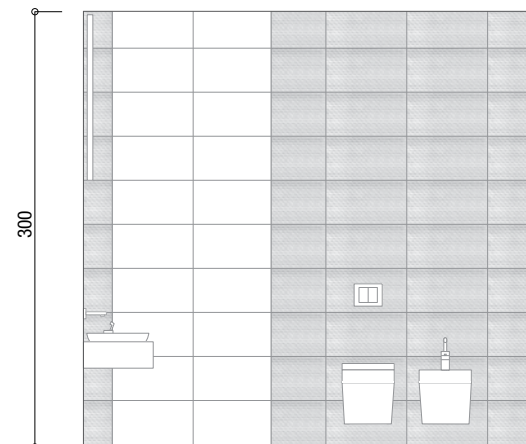

Wall C

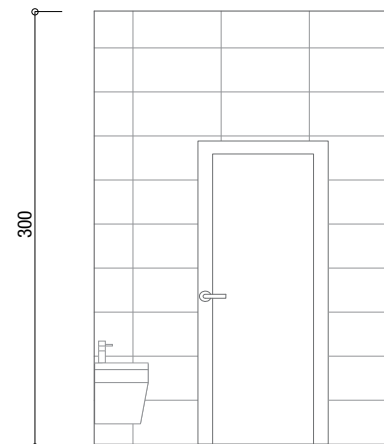

Wall D

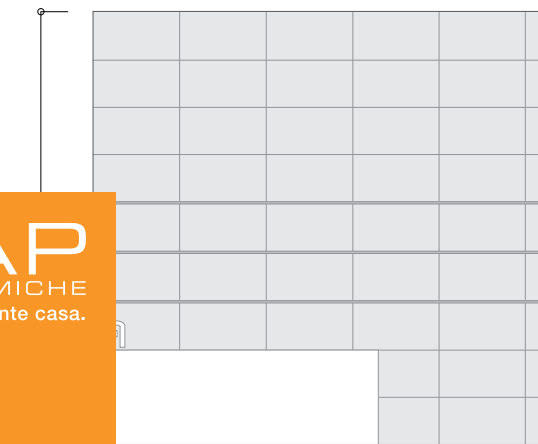

Wall C

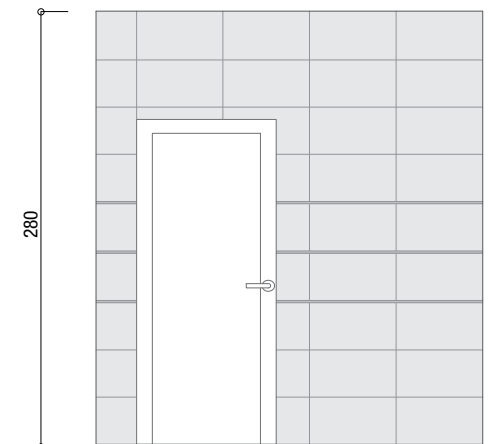

Wall D



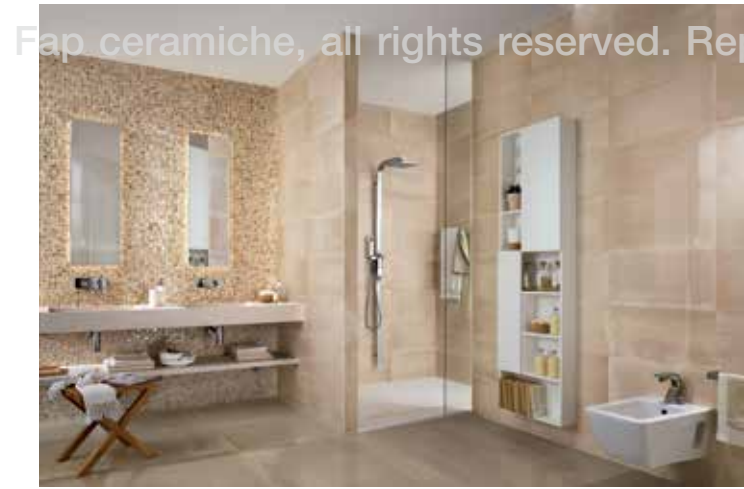

Wall A
 Frame Sand 30,5x56 RT
 Frame Natura Sand Mosaico 30,5x30,5
 Frame Sand Spigolo 1x30,5 RT
Floor
 Frame Dove Brillante 75x150 RT

Wall B - C - D
 Frame Sand 30,5x56 RT
 Frame Sand Spigolo 1x30,5 RT

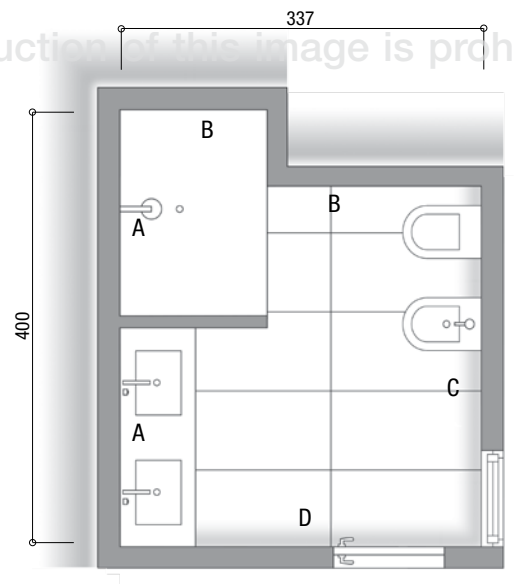

Wall A - C - D
 Frame Talc 30,5x56 RT
 Frame Knot Talc 30,5x56 RT
Floor
 Docks Cenere 22,5x90 RT

Wall B
 Frame Talc 30,5x56 RT
 Frame Knot Talc 30,5x56 RT
 Frame Tratto Talc Mosaico 30,5x30,5
 Frame Talc Spigolo 1x30,5 RT

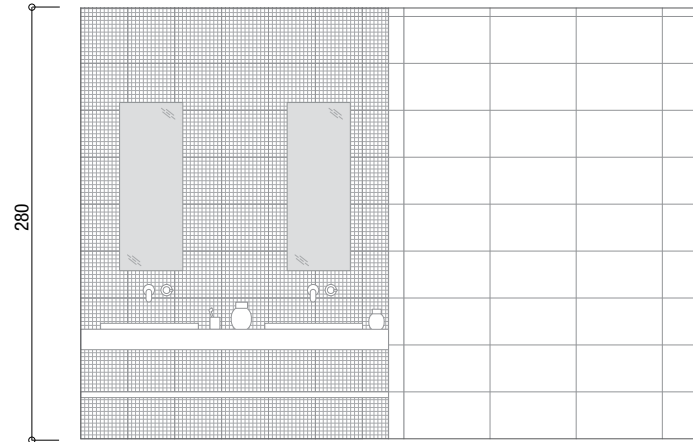
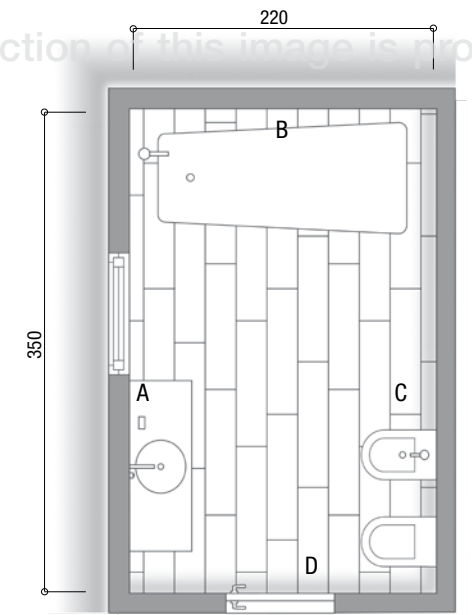

Wall A

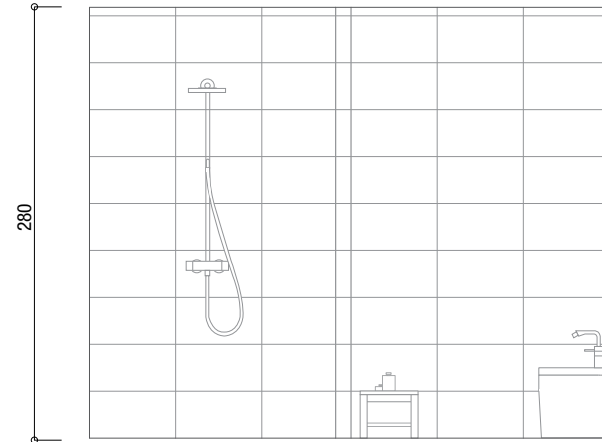

Wall B

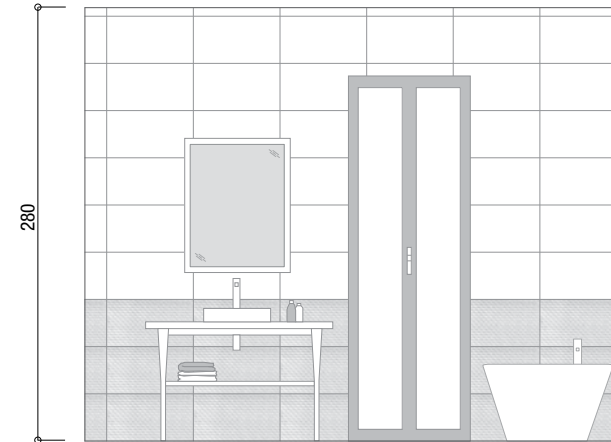

Wall A

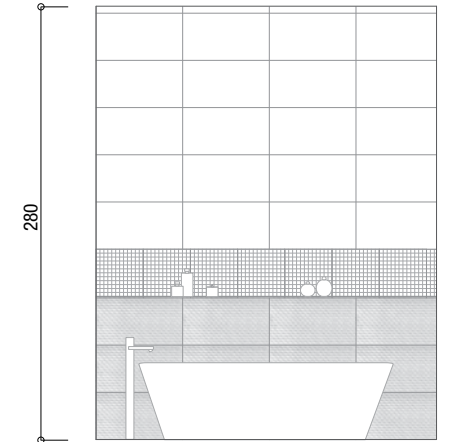

Wall B

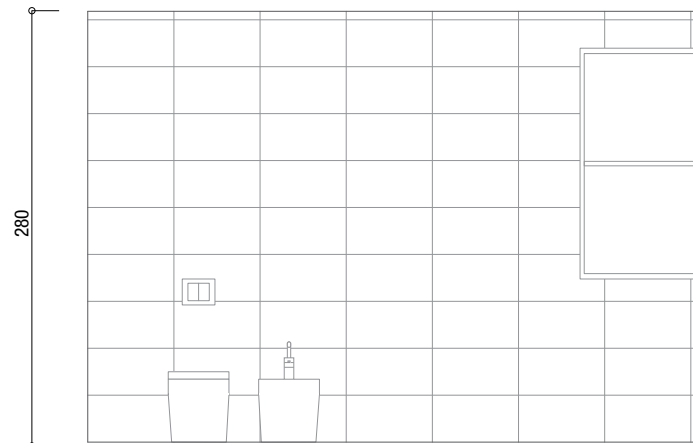

Wall C

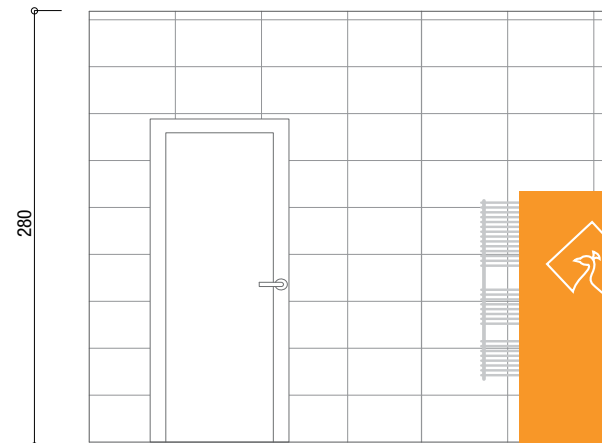

Wall D

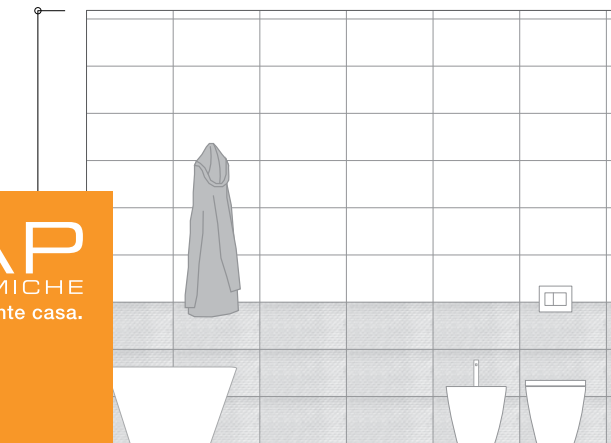

Wall C

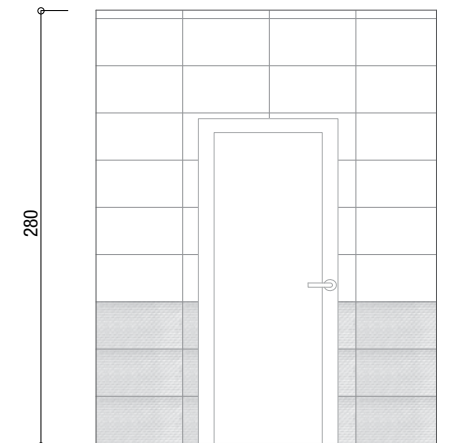

Wall D



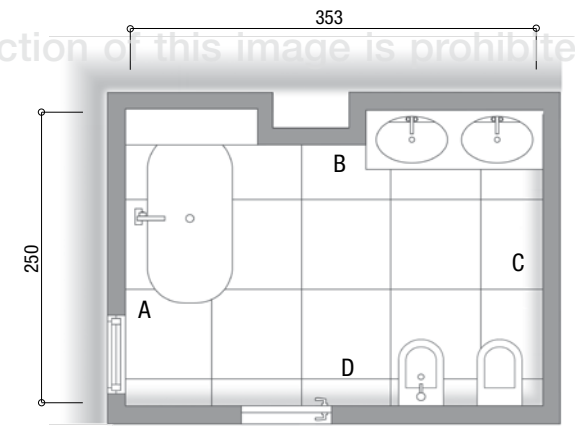
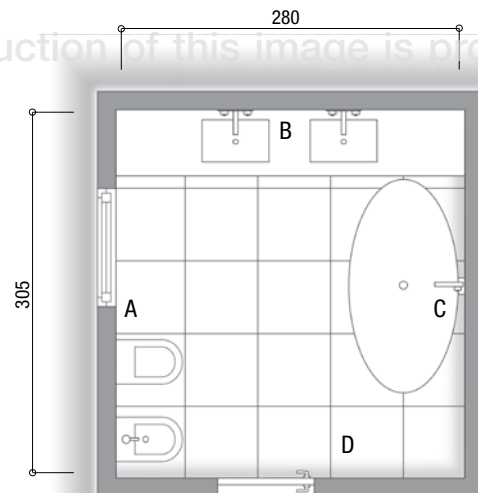

Wall A - D
 Frame White 30,5x56 RT
Wall C
 Frame White 30,5x56 RT
 Frame Lamina Oro Inserto 30,5x56 RT

Wall B
 Frame Knot White 30,5x56 RT
 Frame Lamina Oro Inserto 30,5x56 RT
Floor
 Frame White Brillante 60x60 RT

Wall A - C
 Frame Fold Earth 30,5x56 RT
Wall D
 Frame Earth 30,5x56 RT

Wall B
 Frame Earth 30,5x56 RT
 Frame Arte Earth Mosaico 30,5x30,5
 Frame Earth Spigolo 1x30,5
Floor
 Frame Earth Brillante 60x60 RT

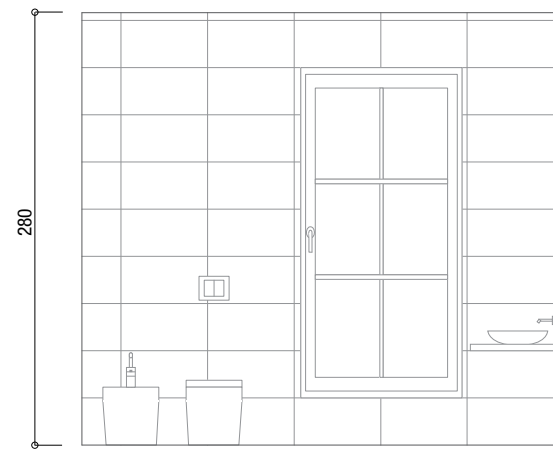

Wall A

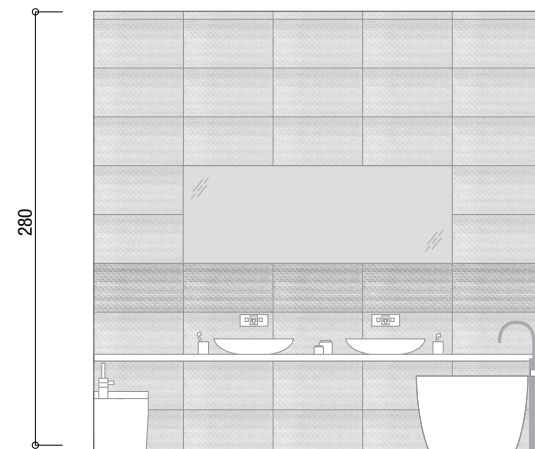

Wall B

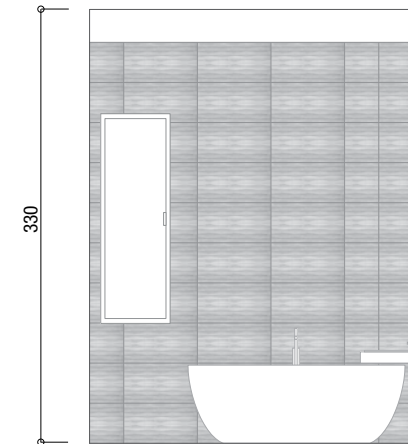

Wall A

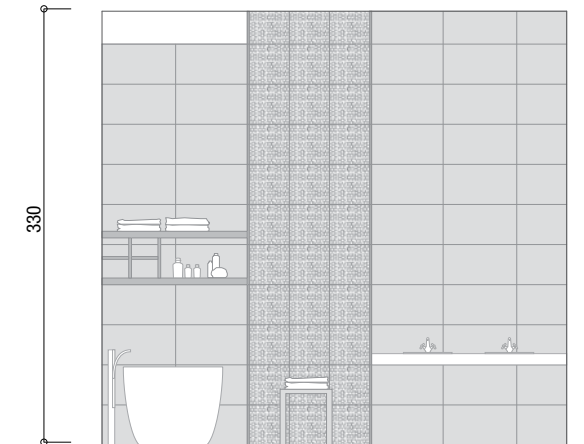

Wall B

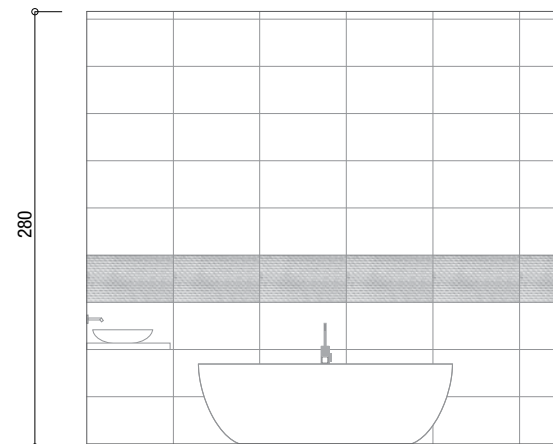

Wall C

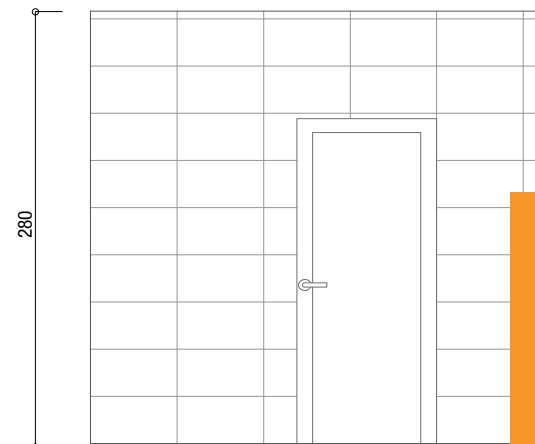

Wall D

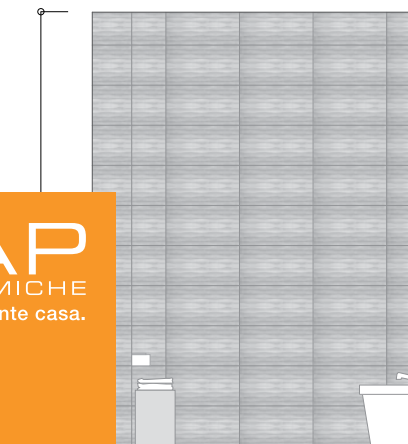

Wall C

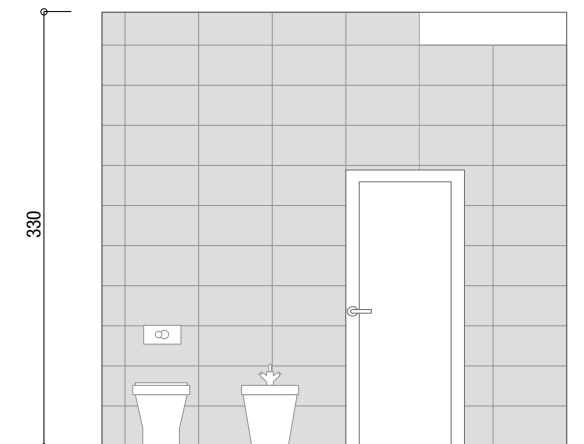

Wall D





Frame White 30,5x56 RT V2 1
Frame Talc 30,5x56 RT V2 1
Frame Sky 30,5x56 RT V2 1
Frame Earth 30,5x56 RT V2 1
Frame Sand 30,5x56 RT V2 1



Frame White Spigolo 1x30,5 RT 2
Frame Talc Spigolo 1x30,5 RT 2
Frame Sky Spigolo 1x30,5 RT 2
Frame Earth Spigolo 1x30,5 RT 2
Frame Sand Spigolo 1x30,5 RT 2



Frame White AE Spigolo 1x1 3
Frame Talc AE Spigolo 1x1 3
Frame Sky AE Spigolo 1x1 3
Frame Earth AE Spigolo 1x1 3
Frame Sand AE Spigolo 1x1 3

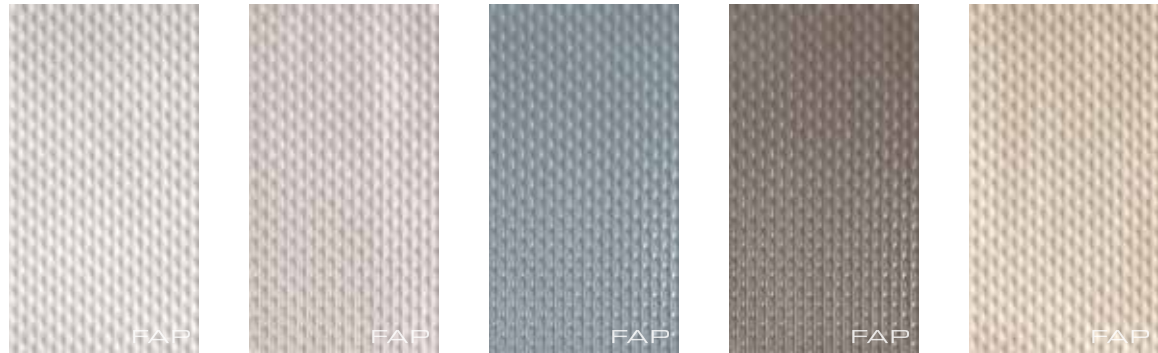

Frame Knot White 30,5x56 RT V2 4
Frame Knot Talc 30,5x56 RT V2 4
Frame Knot Sky 30,5x56 RT V2 4
Frame Knot Earth 30,5x56 RT V2 4
Frame Knot Sand 30,5x56 RT V2 4

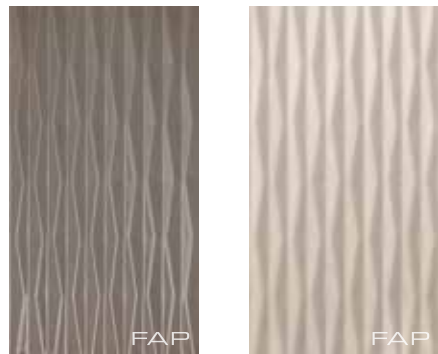

Frame Fold Earth 30,5x56 RT V2 4
Frame Fold Sand 30,5x56 RT V2 4

MOSAICO



Frame Tratto White Mosaico 30,5x30,5* 5
Frame White Mosaico 30,5x30,5** 5
Frame Natura White Mosaico 30,5x30,5*** 5



Frame Tratto Talc Mosaico 30,5x30,5* 5
Frame Talc Mosaico 30,5x30,5** 5

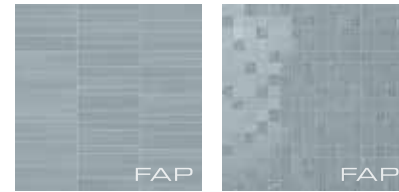

Frame Tratto Sky Mosaico 30,5x30,5* 5
Frame Sky Mosaico 30,5x30,5** 5



Frame Tratto Earth Mosaico 30,5x30,5* 5
Frame Earth Mosaico 30,5x30,5** 5
Frame Natura Earth Mosaico 30,5x30,5*** 5



Frame Tratto Sand Mosaico 30,5x30,5* 5
Frame Sand Mosaico 30,5x30,5** 5
Frame Natura Sand Mosaico 30,5x30,5*** 5

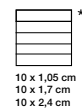

Frame Lamina Oro Inserto 30,5x56 RT 3



Frame Lamina Platino Inserto 30,5x56 RT 3



Desert 56 Wall Listello Silver 1,5x56 RT 2



Lumina 56 Wall Listello Cromo 1,5x56 RT 2



Frame Arte White Mosaico 30,5x30,5 5
Frame Arte Earth Mosaico 30,5x30,5 5

| | Unità di vendita Sales unit | MQ./Box | PZ./Box | Kg/Box | Box/PL |
|---|--------------------------------|---------|---------|--------|--------|
| 1 | 1 Box | 1,537 | 9 | 22,50 | 32 |
| 2 | 1 Box | - | 5 | - | - |
| 3 | 1 Box | - | 4 | - | - |
| 4 | 1 Box | 1,366 | 8 | 26 | 32 |
| 5 | 1 Box | 0,558 | 6 | 8,20 | 60 |



Frame Dove V3

BRILLANTE _____



75x150 RT 1



60x60 RT 2

MATT _____ R 9



75x150 RT 1



60x60 RT 2



30x60 RT 3



Frame Gold V3

BRILLANTE _____



75x150 RT 1



60x60 RT 2

MATT _____ R 9



75x150 RT 1



60x60 RT 2



30x60 RT 3



Frame Grey V3

BRILLANTE _____



75x150 RT 1



60x60 RT 2

MATT _____ R 9



75x150 RT 1



60x60 RT 2



30x60 RT 3



Frame White V2

BRILLANTE _____

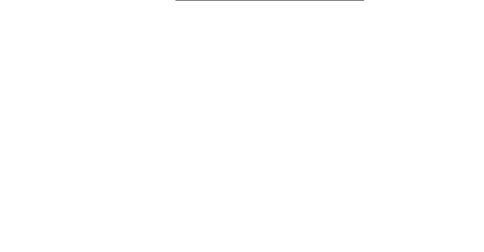

75x150 RT 1



60x60 RT 2

MATT _____ R 9



75x150 RT 1

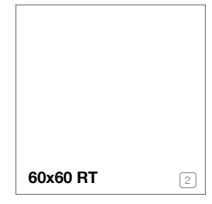

60x60 RT 2



30x60 RT 3



Frame Earth V2

BRILLANTE _____

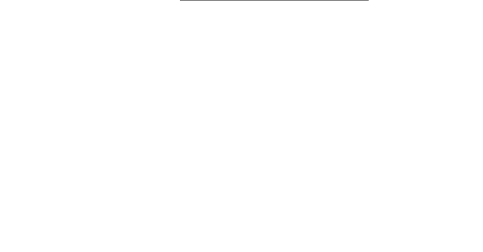

75x150 RT 1

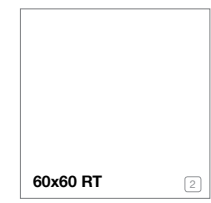

60x60 RT 2

MATT _____ R 9



75x150 RT 1

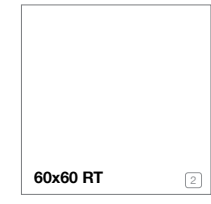

60x60 RT 2



30x60 RT 3

MOSAICO



Frame Dove Brillante Macromosaico 30x30 4



Frame Dove Matt Macromosaico 30x30 4

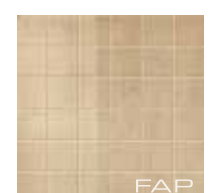

Frame Gold Brillante Macromosaico 30x30 4



Frame Gold Matt Macromosaico 30x30 4



Frame Grey Brillante Macromosaico 30x30 4



Frame Grey Matt Macromosaico 30x30 4



Frame White Brillante Macromosaico 30x30 4



Frame White Matt Macromosaico 30x30 4



Frame Earth Brillante Macromosaico 30x30 4



Frame Earth Matt Macromosaico 30x30 4



Lumina Silver Listello Cromo 1,5x150 5

| | Unità di vendita Sales unit | MQ./Box | PZ./Box | Kg/Box | Box/PL |
|---|--------------------------------|---------|---------|--------|--------|
| 1 | 1 Box | 1,125 | 1 | 26,50 | 25 |
| 2 | 1 Box | 1,080 | 3 | 24,82 | 36 |
| 3 | 1 Box | 1,080 | 6 | 24,82 | 36 |
| 4 | 1 Box | 0,540 | 6 | 10,20 | 60 |
| 5 | 1 Box | - | 5 | - | - |



Frame Carpet 1 Grey Brillante 75x150 RT 1



Frame Carpet 2 Grey Brillante 75x150 RT 1



Frame Carpet 3 Grey Brillante 75x150 RT 1



Frame Carpet 4 Grey Brillante 75x150 RT 1



Frame Grey Brillante 75x150 RT 1

Schemi di Posa

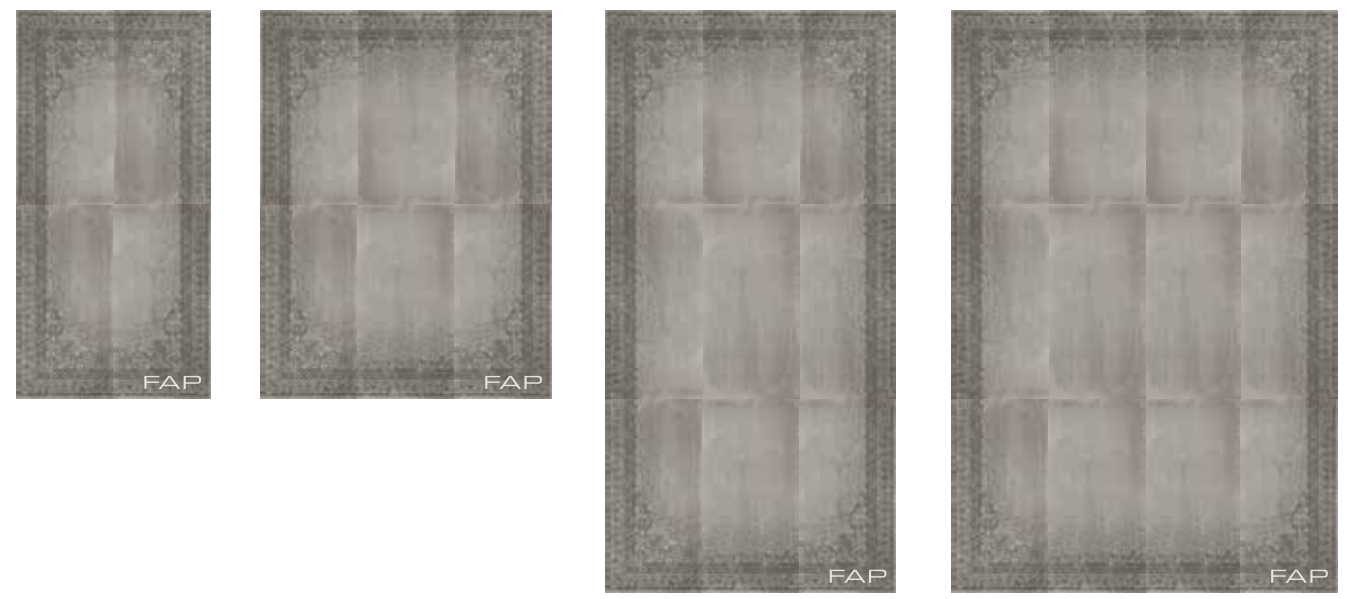

Pezzi Speciali

Disponibili in tutti i colori. - Available in all colours. - Existent dans tous les coloris. - Erhältlich in allen Farben. Disponibles en todos los colores. - В продаже есть все цвета.

* Disponibile su ordinazione.
Available on demand.
Disponibile sur commande.
Erhältlich auf Bestellung.
Disponibile a pedido.
Изготовление на заказ.

| | Unità di vendita Sales unit | MQ./Box | PZ./Box | Kg/Box | Box/PL |
|---|--------------------------------|---------|---------|--------|--------|
| 1 | 1 Box | 1,125 | 1 | 26,50 | 25 |
| 2 | 1 Box | 3,75 ML | 5 | 6,0 | |
| 3 | 1 Box | 4,80 ML | 8 | 6,7 | |
| 4 | 1 Box | - | 2 | 2,6 | |
| 5 | 1 Box | - | 2 | 9,5 | |
| 6 | 1 Box | 0,99 | 2 | 25,5 | |
| 7 | 1 Box | - | 8 | - | |

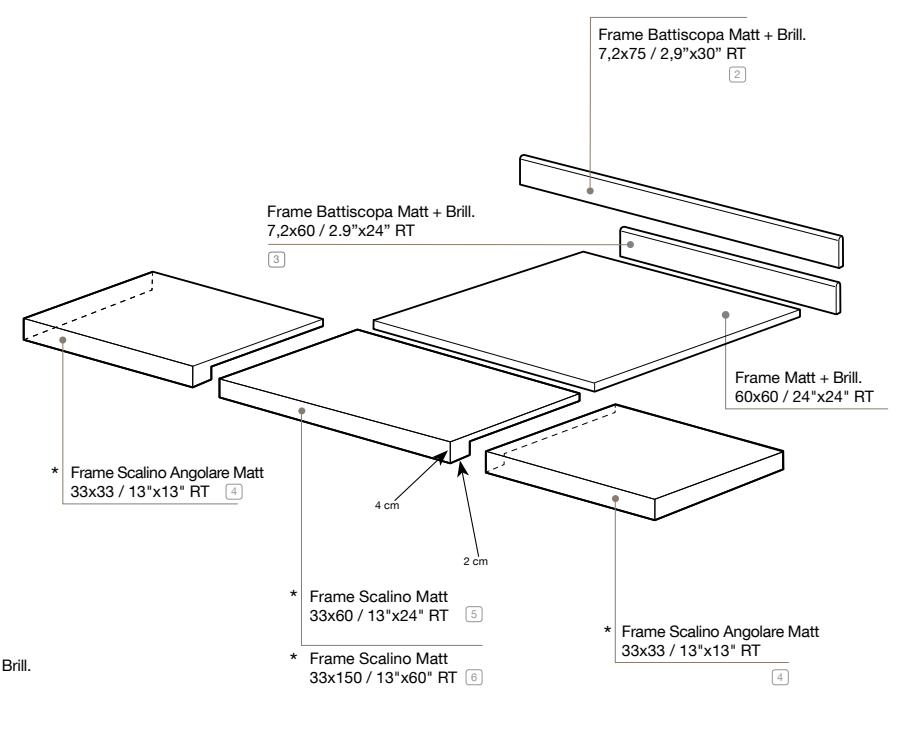

PASTA BIANCA

| FRAME | WHITE | TALC | SKY | EARTH | SAND | |
|--|---|------|-----|-------|------|--|
| PASTA BIANCA WHITE BODY | 30,5x56 RT 12"x22" | | | | | |
| | Knot 30,5x56 RT 12"x22" | | | | | |
| | Fold 30,5x56 RT 12"x22" | - | - | - | | |
| MOSAICI PASTA BIANCA WHITE BODY MOSAICS | Mosaico 30,5x30,5 12"x12" | | | | | |
| | Tratto Mosaico 30,5x30,5 12"x12" | | | | | |
| | Natura Mosaico 30,5x30,5 12"x12" | | - | - | | |
| PAVIMENTI CONSIGLIATI RECOMMENDED FLOORS | FRAME WHITE | | | | | |
| | BARK ARTICO | | - | | - | |
| | DOCKS NEUTRO | | | | | |

UTILIZZARE STUCCHI IN TINTA / USE MATCHING GROUTS

GRES PORCELLANATO

| FRAME | DOVE | GOLD | GREY | WHITE | EARTH | |
|--|--|------|------|-------|-------|---|
| GRES PORCELLANATO PORCELAIN STONEWARE | 75x150 RT 30"x60" | | | | - | - |
| | 60x60 RT 24"x24" | | | | | |
| | 30x60 RT 12"x24" | | | | | |
| MOSAICI GRES STONEWARE MOSAICS | Macromosaico 30x30 12"x12" | | | | | |
| PEZZI SPECIALI GRES PORCELLANATO PORCELAIN STONEWARE TRIMS | Battiscopa 7,2x75 RT 2,9"x30" | | | | | |
| | Battiscopa 7,2x60 RT 2,9"x24" | | | | | |
| | Scalino 33x150 RT 13"x60" | | | | | |
| | Scalino 33x60 RT 13"x24" | | | | | |
| | Scalino Angolare 33x33 RT 13"x13" | | | | | |

UTILIZZARE STUCCHI IN TINTA / USE MATCHING GROUTS



FAP È MADE IN ITALY

Tutte le piastrelle Fap ceramiche sono prodotte in Italia. Chi acquista ceramiche Fap ha la sicurezza che esse siano prodotte con tecnologie che rispettano l'ambiente, utilizzando materie prime eccellenti e sicure, garantendo le migliori condizioni di lavoro possibile.

FAP IS MADE IN ITALY

All Fap ceramiche tiles are produced in Italy. Anyone purchasing Fap ceramics can be sure that they are produced using technologies that respect the environment, using safe, excellent raw materials, guaranteeing the best possible working conditions.

FAP EST MADE IN ITALY

Toute la production de carreaux Fap ceramiche est réalisée en Italie. Acheter un produit Fap c'est avoir la certitude d'une technologie qui respecte l'environnement, de matières premières nobles et sûres et d'une attention particulière aux conditions de travail.

FAP IST IN ITALIEN HERGESTELLT

Alle Fliesen von Fap ceramiche werden in Italien erzeugt. Durch den Kauf von Keramikprodukten von Fap erhält man die Sicherheit, dass sie mit umweltfreundlichen Technologien unter Einsatz von ausgezeichneten, sicheren Rohstoffen produziert wurden, wobei die bestmöglichen Arbeitsbedingungen gewährleistet werden.

FAP -ЭТО MADE IN ITALY

Вся керамическая плитка от компании Fap ceramiche производится в Италии. Тот, кто выбирает плитку Fap, может быть уверен, что при её изготовлении применяются природосберегающие технологии и используется высококачественное и надежное сырьё при обеспечении наилучших условий труда



Fap ceramiche aderisce al Codice Etico di Confindustria Ceramica, che impegna le aziende a comunicare con chiarezza l'origine dei propri prodotti. Il marchio Ceramics of Italy può essere utilizzato esclusivamente per contrassegnare i prodotti ceramici realizzati in Italia.

Fap ceramiche follows the Confindustria Ceramica Code of Ethics, which commits businesses to clearly informing of the origin of their products. The Ceramics of Italy trade mark can be used exclusively on ceramic products made in Italy.

Fap ceramiche adhère au Code d'Ethique de Confindustria Ceramica qui impose aux entreprises de communiquer clairement l'origine de ses produits. Le label Ceramics of Italy ne peut être utilisé que pour des carreaux céramique intégralement fabriqués en Italie.

Fap ceramiche hält sich an den Ehrenkodex von Confindustria Ceramica, der die Firmen verpflichtet, den Ursprung der eigenen Produkte klar mitzuteilen. Das Markenzeichen Ceramics of Italy darf ausschließlich für die Kennzeichnung von in Italien erzeugten Keramikprodukten verwendet werden.

Компания Fap ceramiche присоединяется к Этическому Кодексу Confindustria Ceramica (Объединение предпринимателей керамической промышленности), согласно которому предприятия обязаны чётко указывать происхождение собственной продукции. Марка Ceramics of Italy может быть использована исключительно на товарах, произведенных в Италии.



FAP È ECO DESIGN

Ecolabel è il marchio di qualità ecologica della Comunità Europea, rilasciato esclusivamente ai prodotti con ridotto impatto ambientale. Ecolabel valuta l'intero ciclo di vita del prodotto: estrazione delle materie prime, processo produttivo, distribuzione, utilizzo e smaltimento. Tutti i prodotti Fap ceramiche rispettano i requisiti Ecolabel.

FAP IS ECO DESIGN

Ecolabel is the European Community green quality brand, issued exclusively to products with reduced environmental impact. Ecolabel assesses the whole product life cycle: extraction of raw materials, production process, distribution, use and disposal. All Fap ceramiche products comply with Ecolabel requirements.

FAP EST ÉCO-DESIGN

Ecolabel est le label écologique des pays de l'Union Européenne attribué aux produits dont l'impact sur l'environnement est limité. Ecolabel exige un impact réduit pendant tout le cycle de vie : extraction des matières premières, procédé de production, distribution, utilisation et élimination. Tous les produits Fap ceramiche respectent les critères Ecolabel.

FAP IST ÖKO-DESIGN

Ecolabel ist ein Umweltgütesiegel der Europäischen Union, das ausschließlich Produkten mit geringen Auswirkungen auf die Umwelt verliehen wird. Das Ecolabel beurteilt den gesamten Lebenszyklus des Produkts, von der Gewinnung der Rohstoffe über den Produktionsprozess, den Vertrieb und Einsatz bis hin zur Entsorgung. Alle Produkte von Fap ceramiche erfüllen die Anforderungen des Ecolabels.

FAP -ЭТО ЭКОДИЗАЙН

Марка Ecolabel применяется в Европейском Сообществе для обозначения экологически чистой продукции, при изготовлении которой было сокращено общее воздействие на окружающую среду. Ecolabel учитывает полный жизненный цикл изделия: добыча сырья, производственный процесс, сбыт, использование и обработка отходов. Вся продукция Fap ceramiche соответствует требованиям Ecolabel.



Lo standard LEED è un sistema di certificazione che indica i requisiti per costruire edifici ambientalmente sostenibili. La certificazione LEED, elaborata da U.S.Green Building Council e riconosciuta a livello internazionale, afferma che un edificio è rispettoso dell'ambiente e che costituisce un luogo salubre in cui vivere e lavorare. Il sistema si basa sull'attribuzione di punti legati ai requisiti di sostenibilità. L'utilizzo di piastrelle di ceramica può contribuire ad ottenere crediti LEED.

The LEED standard is a certification system indicating the requirements for the construction of environmentally sustainable buildings. The internationally acknowledged LEED certification, drawn up by the U.S.Green Building Council, states that a building respects the environment and is a healthy place to live and work in. The system is based on the allocation of points for a series of sustainability requirements. The use of ceramic tiles can help to obtain LEED credits.

Le LEED est un système de certification définissant des critères qui régissent la construction de bâtiments à haute qualité environnementale. Elaboré par l'U.S.Green Building Council et internationalement reconnu, le certification LEED est délivrée aux bâtiments respectueux de l'environnement et constituant un lieu salubre dans lequel vivre et travailler. L'obtention de la certification repose sur un système de points de crédit attribués selon des critères d'évaluation de la durabilité de la construction. L'utilisation de carreaux céramique peut contribuer à obtenir des points de crédit LEED.

Der LEED-Standard ist ein Zertifizierungssystem, das die Anforderungen für die Errichtung von umweltverträglichen Gebäuden vorgibt. Die vom U.S.Green Building Council erarbeitete und international anerkannte LEED-Zertifizierung erklärt, dass ein Gebäude umweltfreundlich ist und einen gesunden Arbeits- und Wohnraum darstellt. Das System beruht auf der Vergabe von Punkten auf Grundlage der Umweltverträglichkeitsanforderungen. Die Verwendung von Keramikfliesen kann zur Vergabe von LEED-Punkten beitragen.

Стандарт LEED – это система сертификации, включающая требования, предъявляемые к зелёному строительству. Получивший международное признание сертификат LEED был разработан организацией U.S.Green Building Council. Он свидетельствует о том, что здание было построено без нанесения вреда окружающей среде и является благоприятным местом для жизни и работы. Система основана на присуждении зачетных баллов в зависимости от степени соответствия требованиям экологически чистого строительства. Использование керамической плитки может способствовать получению баллов LEED.

L'UTILIZZO DI PIASTRELLE DI CERAMICA PUÒ CONTRIBUIRE AD OTTENERE I SEGUENTI CREDITI LEED:

Heat island effect SS 7.1 può contribuire ad ottenere 1 credito LEED. Ha lo scopo di limitare l'effetto isola di calore, per ridurre al minimo l'impatto sul microclima e l'habitat. L'utilizzo dei colori Gold, Grey, Sand, Talc e White, della collezione Frame può contribuire ad ottenere 1 credito LEED.

Innovation in design ID 1.1-1.4 può contribuire ad ottenere da 1 a 4 crediti LEED. Premia le performance che rappresentano risultati innovativi e migliorativi per il green building, ad esempio l'utilizzo di prodotti certificati Ecolabel. L'utilizzo delle piastrelle Fap (oltre il 90% sono certificate Ecolabel) può contribuire ad ottenere da 1 a 4 crediti LEED.

Emission of voc EQ 4.2 può contribuire ad ottenere 1 credito LEED. L'utilizzo di materiali che non emettono alcuna sostanza organica come le piastrelle Fap può contribuire ad ottenere 1 credito LEED.

THE USE OF CERAMIC TILES CAN HELP TO OBTAIN THE FOLLOWING LEED CREDITS:

Heat island effect SS 7.1 can help to obtain 1 LEED credit. It aims to limit the heat island effect in order to reduce impact on micro-climates and habitats to a minimum. Using the colours Gold, Grey, Sand, Talc and White, in the Frame collection can help you qualify for 1 LEED credit.

Innovation in design ID 1.1-1.4 can help to obtain between 1 and 4 LEED credits. Rewarding performances that represent innovative results that help to improve green building, for example the use of Ecolabel certified products. The use of Fap tiles (more than 90% are Ecolabel certified) can help to obtain between 1 and 4 LEED credits.

Emission of voc EQ 4.2 can help to obtain 1 LEED credit. The use of materials with low emissions of volatile organic substances like Fap tiles can help to obtain 1 LEED credit.

L'UTILISATION DE CARREAUX CÉRAMIQUE PEUT CONTRIBUER À L'OBTENTION DES CRÉDITS LEED SUIVANTS :

Heat island effect SS 7.1, a le but de limiter l'effet îlot de chaleur afin ne pas affecter le microclimat et l'habitat environnant et peut contribuer à l'obtention d'1 point de crédit LEED. L'utilisation des coloris Gold, Grey, Sand, Talc et White, de la collection Frame peut contribuer à l'obtention d'1 point de crédit LEED.

Innovation in design ID 1.1-1.4, peut contribuer à l'obtention d'1 à 4 points de crédit LEED ; elle récompense les initiatives représentant des actions innovantes et susceptibles d'améliorer l'éco-construction, comme la mise en oeuvre de produits certifiés Ecolabel. L'utilisation des carreaux Fap (dont plus de 90 % sont certifiés Ecolabel) peut contribuer à l'obtention de 1 à 4 points de crédit LEED.

Emission of voc EQ 4.2 peut contribuer à obtenir 1 point de crédit LEED. L'utilisation de matériaux contenant un faible taux de COV (composés volatiles) comme les carreaux Fap peut contribuer à l'obtention d'1 point de crédit LEED.

DURCH DIE VERWENDUNG VON KERAMIKFLIESEN KÖNNEN FOLGENDE LEED-PUNKTE ERZIELT WERDEN:

Heat island effect SS 7.1 kann zur Vergabe von 1 LEED-Punkt beitragen. Sein Zweck ist, den Wärmeinseleffekt einzuschränken und die Auswirkung auf das Mikroklima und den Lebensraum zu senken. Die Verwendung der Farben Gold, Grey, Sand, Talc und White, der Kollektion Frame kann dazu beitragen, einen LEED-Credit zu erhalten.

Innovation in design ID 1.1-1.4 kann zur Vergabe von 1 bis 4 LEED-Punkten beitragen. Belohnt die Leistungen, die innovative Ergebnisse und Verbesserungen für das „Green Building“ darstellen, wie zum Beispiel die Verwendung von Produkten, die mit dem Ecolabel ausgezeichnet wurden. Die Verwendung von Fap-Fliesen (mehr als 90% sind mit dem Ecolabel bescheinigt) kann zur Vergabe von 1 bis 4 LEED-Punkten beitragen.

Emission of voc EQ 4.2 kann zur Vergabe von 1 LEED-Punkt beitragen. Die Verwendung von Materialien mit niedrigen VOC-Emissionen (flüchtige organische Verbindungen) wie den Fliesen von Fap kann zur Vergabe von 1 LEED-Punkt beitragen.

Использование керамической плитки может способствовать получению следующих зачётных баллов LEED:

Heat island effect SS 7.1 может помочь получить 1 балл по системе LEED. Его целью является ограничение «эффекта теплового острова» путём сокращения до минимума влияния на микроклимат и жилое пространство. Использование цветов Gold, Grey, Sand, Talc и White, из коллекции Frame даёт возможность получить 1 зачётный балл по системе LEED.

Innovation in design ID 1.1-1.4 может способствовать получению от 1 до 4 баллов LEED. Это требование направлено на поощрение проектов, внедряющих инновационные технологии и улучшающих зелёное строительство. Например, использование изделий, сертифицированных по системе Ecolabel. Использование плитки Fap (более 90% которой сертифицированы по стандарту Ecolabel) может способствовать получению от 1 до 4 баллов по системе LEED.

Emission of voc EQ 4.2 может способствовать получению 1 зачётного балла LEED. Использование материалов с низким уровнем выделения органических летучих соединений, таких как плитка Fap, может способствовать получению 1 балла LEED.

Recycled content MR 4.1 может способствовать получению 1 зачётного балла LEED. Изделия из белой массы коллекции Frame содержат более 20% вторсырья, не дошедшего до потребителя. Их использование даёт возможность получить 1 зачётный балл по системе LEED.



Recycled content MR 4.1 può contribuire ad ottenere 1 credito LEED. Gli articoli in pasta bianca della collezione Frame contengono più del 20% di materiale riciclato pre-consumer e può contribuire ad ottenere 1 credito LEED.

Recycled content MR 4.1 can help to obtain 1 LEED credit. The white body items in the Frame collection contain more than 20% of pre-consumer recycled material and can help you qualify for 1 credit.



Posa, stuccatura e pulizia

Fap ceramiche, all rights reserved. Reproduction of this image is prohibited - Fap ceramiche, all rights reserved. Reproduction of this image is prohibited
Advice on laying, grouting and maintenance. / Pose, jointoiment, nettoyage. / Verlegen, Verfugen, Reinigung. / Colocación, rejuntado, limpieza. / Укладка,шпаклевание, уход.

Rivestimento

PREMESSA IMPORTANTE: PER POSA E STUCCATURA RIVOLGERSI A POSATORI PROFESSIONISTI.

Posa

Una corretta posa in opera, seguendo alcune semplici regole, garantirà un perfetto risultato finale:

- 1) controllare la planarità delle pareti da rivestire;
- 2) posare il prodotto miscelando il materiale prelevato da più scatole;
- 3) maneggiare con cura il prodotto prima e durante la posa;
- 4) Fap ceramiche consiglia di utilizzare esclusivamente adesivi di classe C2 secondo la normativa europea EN 12004. Utilizzare collanti bianchi per rivestimenti ceramici antiscivolo. Per un risultato ottimale aggiungere un elasticizzante avendo cura di seguire scrupolosamente le indicazioni del produttore, occorre applicare uno strato omogeneo del collante sul sottofondo. Lo spessore del collante può essere regolato utilizzando il lato dentato del frattazzo.

Pulizia

Utilizzare strumenti per la pulizia perfettamente puliti. Sciacquare sempre le superfici. Per lavaggi frequenti utilizzare semplicemente acqua pulita.

Wall tiles

IMPORTANT NOTE: TILES SHOULD BE LAID AND GROUTED ONLY BY PROFESSIONAL TILE LAYERS.

Tiling

Follow the simple rules below to guarantee perfect tiling results:

- 1) Check the walls that are going to be tiled are flat;
- 2) Mix the tiles during tiling by taking them from several boxes
- 3) Handle the tiles with care before and during tiling.
- 4) For installing its wall tiles, Fap ceramiche recommends the use of class C2 adhesives, in compliance with the European standard EN 12004. Specifically recommended is a white glue for non-slip ceramic covering materials. For top-class results, add an elasticator, taking care to follow the manufacturer's instructions to the letter, and apply an even layer of glue on the underside of the tile. The thickness of the glue can be adjusted using the toothed side of the trowel.

Cleaning

Use cleaning tools that are perfectly clean themselves. Always rinse off surfaces. Use clean water alone if the surface is washed frequently.

Revêtement mural

IMPORTANT : POUR LA POSE COMME POUR LE JOINTOIEMENT, FAIRE APPEL À DES PROFESSIONNELS.

Pose

Une pose bien faite, dans le respect des règles de l'art, est la garantie d'un résultat parfait:

- 1) contrôler la planéité des murs à revêtir;
- 2) poser le produit en prélevant les carreaux de plusieurs boîtes à la fois;
- 3) manipuler le produit avec précaution avant et pendant la pose.
- 4) Pour la mise en œuvre de ses revêtements, Fap ceramiche préconise l'utilisation d'un mortier colle de classe C2 conforme à la norme européenne EN 12004. Le choix d'un mortier colle blanc anti-glissement pour revêtements céramiques est préférable. L'adjonction d'un agent élastifiant, pour l'emploi duquel les indications fournies par le producteur doivent être scrupuleusement respectées, contribue également à apporter un meilleur résultat. La couche de mortier colle appliquée sur le support doit être homogène. Son épaisseur peut être ajustée en utilisant la face dentée de la taloche.

Nettoyage

Pour le nettoyage, utiliser des outils parfaitement propres. Toujours rincer les surfaces. Pour des lavages fréquents, n'utiliser que de l'eau propre.

Wandfliesen

WICHTIGE VORBEMERKUNG: WENDEN SIE SICH FÜR DIE VERLEGUNG UND VERFUGUNG STETS AN FACHHANDWERKER.

Verlegung

Eine korrekte bauseitige Verlegung unter Beachtung einiger einfacher Regeln garantiert ein perfektes Endergebnis:

- 1) Die Ebenfächigkeit der zu verkleidenden Wände ist zu prüfen;
- 2) Beim Verlegen aus verschiedenen Kartons entnommene Fliesen mischen.
- 3) Das Produkt vor und während der Verlegung vorsichtig handhaben.
- 4) Fap ceramiche empfiehlt, für die Installation ihrer Verkleidungen Kleber der Klasse C2 nach der europäischen Norm EN 12004 zu verwenden. Insbesondere wird der Einsatz von weißem Kleber für rutschfeste Keramikverkleidungen empfohlen. Für ein optimales Ergebnis kann man unter strenger Einhaltung der Herstellerangaben ein Elastifizierungsmittel zufügen. Eine homogene Klebeschicht auf dem Untergrund auftragen. Die Stärke des Klebers kann mit Hilfe der gezahnten Seite der Glättkelle reguliert werden.

Reinigung

Verwenden Sie vollständig saubere Reinigungswerkzeuge. Spülen Sie die Flächen immer nach. Für die häufige Reinigung kann auch einfach klares Wasser verwendet werden.

Revestimiento

PREMISA IMPORTANTE: DIRÍJANSE A PROFESIONALES DEL SECTOR PARA LAS OPERACIONES DE COLOCACIÓN Y REJUNTADO.

Colocación

Una colocación en obra correcta, siguiendo algunas reglas sencillas, garantizará un resultado final perfecto:

- 1) controlar la planitud de las paredes a revestir;
- 2) colocar el producto mezclando el material extraído de varias cajas;
- 3) manejar el producto con cuidado antes y durante la colocación.
- 4) Para la colocación de sus piezas de revestimiento cerámico FAP Ceramiche le recomienda usar un compuesto adhesivo de Clase C2 según la Norma Europea EN 12004. En particular, le sugiere usar un adhesivo blanco para revestimientos cerámicos antideslizantes. Añadir un compuesto elastizante le permitirá obtener un excelente resultado. Cuando use este tipo de agentes respete escrupulosamente las instrucciones de su fabricante. Aplique siempre una capa homogénea de adhesivo sobre la superficie a revestir. Use el lado dentado de un fratás para regular el espesor del adhesivo.

Limpieza

Utilizar instrumentos para la limpieza perfectamente limpios. Enjuagar siempre las superficies. Utilizar simplemente agua limpia para realizar lavados frecuentes.

ОБЛИЦОВКА СТЕН

Важное замечание: для укладки и затирки швов следует обращаться к профессиональным плиточникам.

УКЛАДКА

Правильная укладка с соблюдением некоторых простых правил обеспечит хороший конечный результат:

- 1) проконтролировать ровность стен перед укладкой;
- 2) при укладке следует использовать плитки из разных коробок;
- 3) аккуратно обращаться с плиткой до укладки и в процессе работы.
- 4) Для укладки настенной плитки собственного производства компания Fap ceramiche рекомендует использовать клей класса C2 в соответствии с Европейской Нормой EN 12004. В частности, рекомендуется применять белый клей для керамических противоскользящих покрытий. В целях достижения оптимального результата используйте эластичную эмульсию, внимательно следуя указаниям производителя. На основание необходимо наносить однородный слой клея. Толщина клея измеряется при помощи зубчатого края шпателя.

Для уборки использовать только чистую губку или тряпку. Для частой уборки применять просто чистую воду.



Posa, stuccatura e pulizia

Pasta bianca

PREMESSA IMPORTANTE: PER POSA E STUCCATURA RIVOLGERSI A POSATORI PROFESSIONISTI.

Posa
Una corretta posa in opera, seguendo alcune semplici regole, garantirà un perfetto risultato finale:

- 1) controllare la planarità delle pareti da rivestire;
- 2) posare il prodotto miscelando il materiale prelevato da più scatole;
- 3) maneggiare con cura il prodotto prima e durante la posa;
- 4) Fap ceramiche consiglia di utilizzare esclusivamente adesivi di classe C2 secondo la normativa europea EN 12004. Utilizzare collanti bianchi per rivestimenti ceramici antiscivolamento. Per un risultato ottimale aggiungere un elasticizzante avendo cura di seguire scrupolosamente le indicazioni del produttore, occorre applicare uno strato omogeneo del collante sul sottofondo. Lo spessore del collante può essere regolato utilizzando il lato dentato del frattazzo.

IMPORTANTE:
I rivestimenti rettificati di Fap sono stati progettati e realizzati per consentire la posa accostata (senza fuga) delle piastrelle. Ciò consente di ottenere il miglior risultato estetico (pareti unite) e funzionale (non trattiene lo sporco perché non ci sono fughe).

Stuccatura
Utilizzare stucchi in tinta.

Pulizia
Utilizzare strumenti per la pulizia perfettamente puliti. Sciacquare sempre le superfici. Per lavaggi frequenti utilizzare semplicemente acqua pulita.

Gres porcellanato

PREMESSA IMPORTANTE: PER POSA E STUCCATURA RIVOLGERSI A POSATORI PROFESSIONISTI.

Posa
Una corretta posa in opera, seguendo alcune semplici regole, garantirà un perfetto risultato finale:

- 1) controllare la planarità del massetto su cui posare le piastrelle da pavimento;
- 2) posare il prodotto miscelando il materiale prelevato da più scatole;
- 3) maneggiare con cura il prodotto prima e durante la posa;

IMPORTANTE:
I pavimenti rettificati di Fap devono essere posati con una fuga di 2-3 mm. Per la posa in esterno si consiglia una fuga di 3 mm. Per pavimenti posati a correre, sfasatura massima di 1/3 fra le doghe. Gli esagoni devono essere posati con una fuga da 3 a 5 mm.

Stuccatura
Utilizzare stucchi in tinta.

Pulizia
Le regole per la pulizia a cura del posatore devono essere applicate quando vengono utilizzati stucchi cementizi. Quando si usano stucchi epossidici, ci si deve attenere alle indicazioni dei produttori.

Pulizia a cura del posatore.

1 Prima pulizia: quando, dopo 10-20 minuti dalla stuccatura lo stucco perde plasticità e diventa opaco si proceda alla rimozione dell'eccesso di sigillante con una spugna umida e pulita. Si deve poi effettuare una pulizia a secco con un panno asciutto o con un feltro.

2 Pulizia finale: dopo 36/48 ore sia piastrelle che fughe hanno completato la loro stagionatura, si deve procedere al lavaggio della superficie con un acido ad azione tamponata. Si deve poi risciacquare con abbondante acqua pulita, da rimuovere con una aspira-liquidi.

IMPORTANTISSIMO: è fondamentale che la pulizia a cura del posatore sia effettuata a regola d'arte affinché il pavimento risulti di facile manutenzione. La cura con la quale si eseguono la prima pulizia e la pulizia finale (in particolare l'asportazione totale degli stucchi residui) influenzeranno la pulibilità del pavimento. Tale procedura è prevista dai migliori produttori di stuccature per fughe e collanti, per tutti i pavimenti in gres porcellanato. Non rispettare queste raccomandazioni, o utilizzare acqua non perfettamente pulita, può determinare il fissaggio di una patina di stucco o di polvere di cantiere estremamente assorbente, non perfettamente visibile ad occhio nudo, che cattura la polvere esistente nell'ambiente e può rendere il pavimento perennemente sporco. In questo caso Fap ceramiche declina ogni responsabilità.

Pulizia ordinaria.

3 Frequenza: come d'abitudine.
Avvertenze:

a] utilizzare strumenti per la pulizia perfettamente puliti; **b]** sciacquare sempre il pavimento; **c]** non calpestare il pavimento bagnato; **d]** per lavaggi frequenti può essere utilizzata semplicemente acqua pulita o prodotti detergenti specifici per rimuovere sporco e macchie purché non siano ceranti, filmanti o pellicolanti. Sconsigliamo l'utilizzo di prodotti con l'indicazione "non occorre il risciacquo".

Pulizia a cura del posatore.

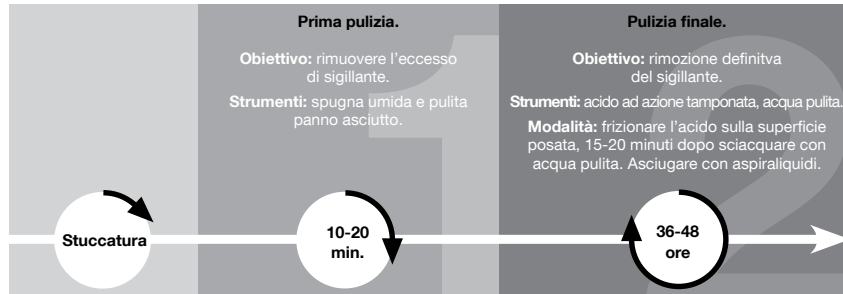

Pulizia ordinaria a cura dell'utilizzatore.

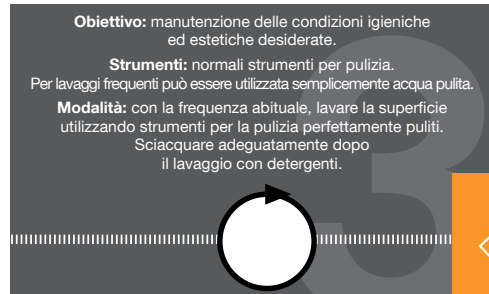

Gres Porcellanato Brillante

Il gres porcellanato Brillante è realizzato attraverso una speciale processo di lucidatura che esalta la morbida struttura della superficie delle ottiene così un sofisticato effetto di vibranti riflessi che regalano unicità al pavimento. Il processo di lucidatura di tutti i prodotti levigati e lappato mercato, avviene attraverso l'asportazione di una piccola parte di materiale e la possibile apertura di alcuni micropori in superficie, rendendo il attaccabile alle macchie. Si consiglia l'utilizzo di stucchi in cadenza di colore con la piastrella per ridurre il contrasto. Durante la posa non si deve i materiali sulla superficie di utilizzo con matite o pennarelli indelebili.

Advice on laying, grouting and maintenance

White body

IMPORTANT NOTE: TILES SHOULD BE LAID AND GROUTED ONLY BY PROFESSIONAL TILE LAYERS.

Tiling
Follow the simple rules below to guarantee perfect tiling results:

- 1) Check the walls that are going to be tiled are flat;
- 2) Mix the tiles during tiling by taking them from several boxes
- 3) Handle the tiles with care before and during tiling.
- 4) For installing its wall tiles, Fap ceramiche recommends the use of class C2 adhesives, in compliance with the European standard EN 12004. Specifically recommended is a white glue for non-slip ceramic covering materials. For top-class results, add an elasticator, taking care to follow the manufacturer's instructions to the letter, and apply an even layer of glue on the underside of the tile. The thickness of the glue can be adjusted using the toothed side of the trowel.

IMPORTANT:
Fap's rectified wall tiles are designed and manufactured so that joint free (seamless) tiling is possible. This gives the best final appearance (seamless walls) and performance (the tiles do not collect dirt because there are no gaps).

Grouting
Use matching grouts.

Cleaning
Use cleaning tools that are perfectly clean themselves. Always rinse off surfaces. Use clean water alone if the surface is washed frequently.

Porcelain stoneware

IMPORTANT NOTE: TILES SHOULD BE LAID AND GROUTED ONLY BY PROFESSIONAL TILE LAYERS.

Tiling
Follow the simple rules below to guarantee perfect tiling results:

- 1) Check the floor slab is flat where the tiles are to be fitted;
- 2) Mix the tiles during tiling by taking them from several boxes
- 3) Handle the tiles with care before and during tiling.

IMPORTANT:
Fap rectified floor tiles must be laid with a 2-3 mm gap between them. For the laying outdoors we recommend a gap of 3 mm. For floors with a lengthwise tiling layout, maximum 1/3 offset between panels. The hexagons will have to be laid with a 3 to 5 mm gap between tiles.

Grouting
Use matching grouts.

Cleaning
When cement-based grouts are used, the tiler should follow the instructions for cleaning. Follow the manufacturer's instructions if epoxy grouts are used.

Cleaning to be performed by the tile layer:

- 1 Initial cleaning:** about 10-20 minutes after grouting, grout will lose its plasticity and become opaque: any excess sealant should then be removed using a clean, damp sponge. The tiles must then be wiped clean using a dry cloth or felt.
- 2 Final cleaning:** after 36/48 hours both the tiles and the joints will have dried completely: the surface must then be washed using a buffered acid solution. The tiles must then be rinsed using plenty of clean water, which must then be removed using a liquid vacuum.

EXTREMELY IMPORTANT: it is essential that the tile layer cleans the tiles exactly as prescribed so that the flooring will subsequently be easy to clean. The care taken with both the initial and final cleaning processes (in particular the complete removal of grout residuals) will affect the subsequent ease of maintenance of the flooring. The best manufacturers of joint-grouts and adhesives recommend this procedure for all flooring in porcelain stoneware. If these recommendations are not observed or if water is used which is not perfectly clean, it could lead to the formation of a hardly perceivable film of grout or building site dust which is extremely absorbent and captures any dust in the atmosphere and can make the floor look eternally dirty. In this case Fap ceramiche declines any responsibility.

Ordinary cleaning:

3 Frequency: as usual.
Recommendations:

a] always use cleaning tools which are perfectly clean; **b]** always rinse the floor; **c]** do not walk on the floor when wet; **d]** clean water without detergent may be used for frequent washing or specific detergents to remove dirt of stains that are not waxen or filmy. We advise not to use detergents with the indication "it is not necessary to rinse after use".

Cleaning to be carried out by the tile layer.

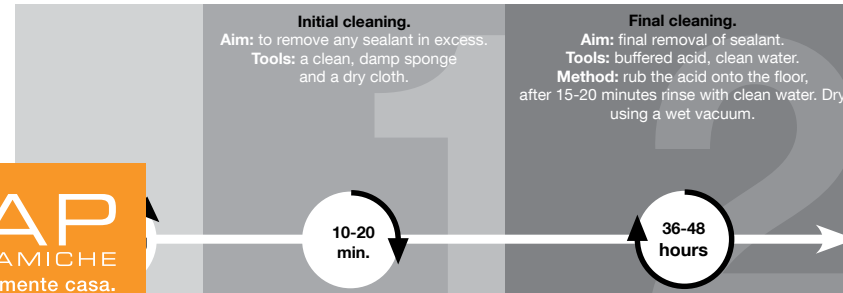

Ordinary cleaning to be carried out by the user.

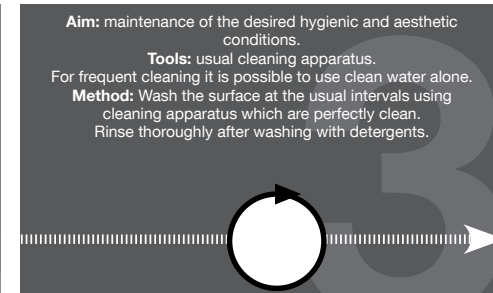

Porcelain stoneware

ain stoneware is created by means of a special polishing process that enhances the smooth texture of the surface of the tiles, thus sophisticated look in which vibrant reflections create a uniquely attractive effect. The polishing process used for all the polished and products on the market involves removing a tiny part of the material and sometimes opening up a number of micro-pores on the surface, the products more vulnerable to staining. We recommend using grout in a shade similar to that of the tile, in order to reduce contrast. During the polishing process, materials should not be marked on the upward facing side with pencils or permanent markers.

Pose, jointoiment, nettoyage

Pâte blanche

IMPORTANT : POUR LA POSE COMME POUR LE JOINTOIMENT, FAIRE APPEL À DES PROFESSIONNELS.

Pose
Une pose bien faite, dans le respect des règles de l'art, est la garantie d'un résultat parfait:

- 1) contrôler la planéité des murs à revêtir;
- 2) poser le produit en prélevant les carreaux de plusieurs boîtes à la fois;
- 3) manipuler le produit avec précaution avant et pendant la pose.
- 4) Pour la mise en œuvre de ses revêtements, Fap ceramiche préconise l'utilisation d'un mortier colle de classe C2 conforme à la norme européenne EN 12004. Le choix d'un mortier colle blanc anti-glissement pour revêtements céramiques est préférable. L'adjonction d'un agent élastifiant, pour l'emploi duquel les indications fournies par le producteur doivent être scrupuleusement respectées, contribue également à apporter un meilleur résultat. La couche de mortier colle appliquée sur le support doit être homogène. Son épaisseur peut être ajustée en utilisant la face dentée de la taloche.

IMPORTANT:
Les revêtements muraux rectifiés Fap sont conçus et réalisés pour permettre une pose des carreaux à joints unis (sans jointoiments) (sauf normes locales contraires). Cela permet d'obtenir un résultat esthétique meilleur (surfaces ininterrompues) et fonctionnel (le carreau retient moins la saleté).

Jointoiment
Il est conseillé d'utiliser des mortiers dont la couleur est assortie aux carreaux.

Nettoyage
Pour le nettoyage, utiliser des outils parfaitement propres. Toujours rincer les superficies. Pour des lavages fréquents, n'utiliser que de l'eau propre.

Grès Cérame

IMPORTANT : POUR LA POSE COMME POUR LE JOINTOIMENT, FAIRE APPEL À DES PROFESSIONNELS.

Pose
Une pose bien faite, dans le respect des règles de l'art, est la garantie d'un résultat parfait:

- 1) contrôler la lanéité de la chape sur laquelle les carreaux de sol seront posés;
- 2) poser le produit en prélevant les carreaux de plusieurs boîtes à la foi;
- 3) manipuler le produit avec précaution avant et pendant la pose.

IMPORTANT:
Les revêtements de sol rectifiés Fap doivent être posés avec un joint de 2-3 mm. Pour la pose à l'extérieur, nous recommandons un joint de 3 mm. Pour la pose décalée, ne pas dépasser 1/3 d'espacement entre les carreaux. Les hexagones doivent être posés avec un joint de 3-5 mm.

Jointoiment
Il est conseillé d'utiliser des mortiers dont la couleur est assortie aux carreaux.

Nettoyage
Les consignes de nettoyage (laissé au soin du carreleur) doivent être suivies lorsque sont utilisés des ciments joints. En cas d'utilisation de joints époxy, se conformer aux indications du fabricant.

Nettoyage réalisé par le poseur:

1 Premier nettoyage: lorsque, de 10 à 20 minutes après le jointoiment, le mortier perd de son élasticité et devient opaque, il faut commencer par enlever l'excédent de ciment-joint à l'aide d'une éponge humide et propre. Il faut ensuite effectuer un nettoyage à sec à l'aide d'un chiffon sec ou d'un feutre.

2 Nettoyage final: au bout de 36 à 48 heures, les carreaux et les joints ont achevé leur maturation. Il faut donc procéder au lavage de la surface à l'aide d'un acide à action tamponnée. Il faut ensuite rincer avec une quantité abondante d'eau propre à enlever ensuite à l'aide d'un aspire-liquides.

TRÈS IMPORTANT: il est fondamental que le nettoyage effectué par le poseur soit exécuté dans les règles de l'art pour que le revêtement de sol soit ensuite facile à entretenir. Le soin avec lequel le premier nettoyage et le nettoyage final seront effectués (notamment l'élimination totale des résidus de ciments-joints) sera déterminant pour la facilité d'entretien du sol une fois celui-ci en usage. Cette procédure est prévue par tous les fabricants de colle et de produits de jointoiment pour revêtements de sol en grès cérame. Le non-respect de ces conseils ou l'utilisation d'une eau qui ne serait pas parfaitement propre, peut provoquer l'apparition d'un voile de ciment-joint ou de poussière de chantier, pas toujours visible à l'œil nu, mais qui a la propriété d'emprisonner les taches, les rendant impossible à éliminer. Le sol apparait alors constamment sale.

Nettoyage ordinaire:

3 Fréquence: comme d'habitude.

a] utiliser des instruments pour le nettoyage parfaitement propres; **b]** toujours rincer le revêtement de sol; **c]** ne pas piétiner le revêtement de sol humide; **d]** pour des lavages fréquents, il est possible d'utiliser tout simplement de l'eau propre ou des nettoyeurs spécifiques pour éliminer la saleté et les taches, à condition qu'ils ne soient ni cirants ni filmogènes. Il est déconseillé d'utiliser des produits indiquant « ne nécessite pas de rinçage ».

Nettoyage par le carreleur.

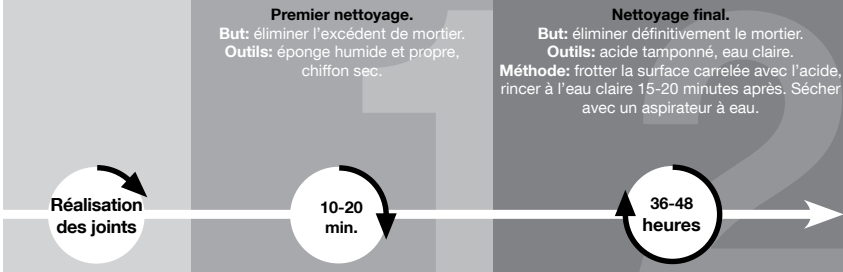

Grès Cérame Brillant

Le Grès Cérame Brillant est réalisé grâce à un procédé spécifique de polissage rehaussant la douceur de la structure de la surface des carreaux. Le procédé de polissage de tous les produits Fap disponibles sur le marché, et rodés présents sur le marché, consiste à enlever une petite partie de matériau et à tenter d'ouvrir quelques minuscules pores en surface, les plus vulnérables aux taches. Il est conseillé d'utiliser des mortiers dont la couleur est assortie aux carreaux, pour réduire le contraste. Au cours de la pose, il est important de ne pas écrire sur les surfaces avec des crayons ou des feutres indélébiles.

Verlegen, Verfugen, Reinigung

Weißscherbig

WICHTIGE VORBEMERKUNG: WENDEN SIE SICH FÜR DIE VERLEGUNG UND VERFUGUNG STETS AN FACHHANDWERKER.

Verlegung
Eine korrekte bauseitige Verlegung unter Beachtung einiger einfacher Regeln garantiert ein perfektes Endergebnis:

- 1) Die Ebenflächigkeit der zu verkleidenden Wände ist zu prüfen;
- 2) Beim Verlegen aus verschiedenen Kartons entnommene Fliesen mischen.
- 3) Das Produkt vor und während der Verlegung vorsichtig handhaben.
- 4) Fap ceramiche empfiehlt, für die Installation ihrer Verkleidungen Kleber der Klasse C2 nach der europäischen Norm EN 12004 zu verwenden. Insbesondere wird der Einsatz von weißem Kleber für rutschfeste Keramikverkleidungen empfohlen. Für ein optimales Ergebnis kann man unter strenger Einhaltung der Herstellerangaben ein Elastifizierungsmittel zufügen. Eine homogene Klebeschicht auf dem Untergrund auftragen. Die Stärke des Klebers kann mit Hilfe der gezahnten Seite der Glättkele reguliert werden.

WICHTIG:
Die geschliffenen Wandfliesen von Fap wurden entwickelt und gefertigt, um eine fugenlose Verlegung zu erlauben. Dies führt zu einem ausgezeichneten ästhetischen Ergebnis (durchgehende Wandgestaltung) und hat praktische Vorteile (der Schmutz setzt sich nicht so leicht fest, da keine Fugen vorhanden sind).

Verfugung
Außerdem empfehlen wir die Anwendung von Fugenfüllern in den Farbtönen der Fliese.

Reinigung
Verwenden Sie vollständig saubere Reinigungswerkzeuge. Spülen Sie die Flächen immer nach. Für die häufige Reinigung kann auch einfach klares Wasser verwendet werden.

Feinsteinzeug

WICHTIGE VORBEMERKUNG: WENDEN SIE SICH FÜR DIE VERLEGUNG UND VERFUGUNG STETS AN FACHHANDWERKER.

Verlegung
Eine korrekte bauseitige Verlegung unter Beachtung einiger einfacher Regeln garantiert ein perfektes Endergebnis:

- 1) Die Ebenflächigkeit des Estrichs, auf dem die Bodenfliesen verlegt werden, muss geprüft werden;
- 2) Beim Verlegen aus verschiedenen Kartons entnommene Fliesen mischen.
- 3) Das Produkt vor und während der Verlegung vorsichtig handhaben.

WICHTIG:
Die geschliffenen Bodenbeläge von Fap werden mit einer Fuge von 2-3 mm verlegt. Bei der Verlegung im Außenbereich wird eine Fuge von 3 mm empfohlen. Für fortlaufend verlegte Böden beträgt die Versetzung max. 1/3 zwischen den Platten. Die Hexagone müssen mit einer Fuge von 3 bis 5 mm verlegt werden.

Verfugung
Außerdem empfehlen wir die Anwendung von Fugenfüllern in den Farbtönen der Fliese.

Reinigung
Die Regeln für die Reinigung durch den Fliesenleger müssen angewandt werden, wenn zementhaltige Fugenmörtel verwendet werden. Wenn Epoxi-Fugenmassen verwendet werden, sind die Hinweise des Herstellers einzuhalten.

Die Reinigung erfolgt durch den Verleger:

1 Erste Reinigung: wenn nach 10-20 Minuten nach der Verlegung der Mörtel seine Formbarkeit verliert und opak wird, wird mit der Entfernung der überschüssigen Dichtungsmasse mit Hilfe eines feuchten und sauberen Lappens begonnen. Danach muss eine Trockenreinigung mit einem trockenen Tuch oder mit Filz erfolgen.

2 Endreinigung: nach 36/48 Stunden haben sowohl die Fliesen als auch die Fugen ihre Ablagerung vollendet. Nun müssen die Oberflächen mit Hilfe einer gepufferten Säure gereinigt werden. Danach muss mit viel sauberem Wasser gespült werden und dann mit einem Flüssigkeitsabsauger entfernt werden.

SEHR WICHTIG: es ist wichtig, dass die Reinigung durch den Fliesenleger ordnungsgemäß durchgeführt wird, damit der Fußboden leicht gewartet wird. Die Sorgfalt, mit der die erste Reinigung und die Endreinigung durchgeführt werden (insbesondere die vollständige Entfernung von Mörtelresten) beeinflusst die Pflegbarkeit des Fußbodens. Diese Prozedur wird von den besten Fugenmörtel- und Klebstoffherstellern für alle Fußböden aus Feinsteinzeug empfohlen. Werden diese Empfehlungen nicht beachtet oder wird nicht absolut reines Wasser verwendet, so kann dies zum Entstehen einer Mörtelpatina oder einer Baustellenstaubschicht, die extrem Saugfähig ist, führen, die mit bloßem Auge nicht erkennbar ist, aber im Raum vorhandenen Staub fängt und zu einem ständig schmutzigen Fußboden führt. In diesem Falle lehnt Fap ceramiche jegliche Verantwortung ab.

Normale Reinigung:

3 Frequenz: wie üblich.

3 Hinweise:
a] Verwenden Sie absolut saubere Reinigungsmittel; **b]** Waschen Sie den Fußboden immer ab; **c]** Nicht den nassen Fußboden betreten; **d]** Bei häufigem Waschen braucht man nur sauberes Wasser oder spezifische Reinigungsmittel um Schmutz oder Flecken zu entfernen, die nicht wässern oder filmförmig sind. Wir empfehlen keine Reinigungsmittel zu verwenden mit dem Hinweis „muss nicht nachgespült werden“.

Reinigung und Pflege durch den Fliesenleger.



Reinigung des Feinsteinzeug

Das Feinsteinzeug wird mit einem speziellen Polierverfahren verwirklicht, das die weiche Struktur der Fliesenoberfläche hervorhebt. So wird ein glänzendes Ergebnis mit vibrierenden Reflexen erhalten, die den Boden einzigartig gestalten. Das Polierverfahren aller auf dem Markt angebotenen geschliffenen Feinsteinzeug-Produkte erfolgt durch die Entfernung eines geringen Materialteils und die somit mögliche Öffnung einiger oberflächlicher Mikroporen, die das Produkt fleckempfindlicher wird. Außerdem empfehlen wir die Anwendung von Fugenfüllern in den Farbtönen der Fliese, um Kontraste zu betonen. Während des Verlegens darf das Material auf der Oberfläche nicht mit unlöschbaren Stiften beschriftet werden.

Colocación, rejuntado, limpieza

Pasta blanca

PREMISA IMPORTANTE: DIRÍJANSE A PROFESIONALES DEL SECTOR PARA LAS OPERACIONES DE COLOCACIÓN Y REJUNTADO.

Colocación

Una colocación en obra correcta, siguiendo algunas reglas sencillas, garantizará un resultado final perfecto:

- controlar la planitud de las paredes a revestir;
- colocar el producto mezclando el material extraído de varias cajas;
- manejar el producto con cuidado antes y durante la colocación.
- Para la colocación de sus piezas de revestimiento cerámico FAP Ceramiche le recomienda usar un compuesto adhesivo de Clase C2 según la Norma Europea EN 12004. En particular, le sugiere usar un adhesivo blanco para revestimientos cerámicos antideslizantes. Añadir un compuesto elastizante le permitirá obtener un excelente resultado. Cuando use este tipo de agentes respete escrupulosamente las instrucciones de su fabricante. Aplique siempre una capa homogénea de adhesivo sobre la superficie a revestir. Use el lado dentado de un fratás para regular el espesor del adhesivo.

IMPORTANTE:

Los revestimientos rectificados de Fap son diseñados y fabricados para consentir una colocación muy cercana (sin juntas) de los azulejos. Ello permite obtener el mejor resultado estético (paredes continuas) y funcional (al no haber juntas, no retiene la suciedad).

Rejuntado

Se recomienda utilizar material de rejuntado de color similar a la baldosa.

Limpieza

Utilizar instrumentos para la limpieza perfectamente limpios. Enjuagar siempre las superficies. Utilizar simplemente agua limpia para realizar lavados frecuentes.

Gres Porcelánico

PREMISA IMPORTANTE: DIRÍJANSE A PROFESIONALES DEL SECTOR PARA LAS OPERACIONES DE COLOCACIÓN Y REJUNTADO.

Colocación

Una colocación en obra correcta, siguiendo algunas reglas sencillas, garantizará un resultado final perfecto:

- controlar la planitud de la placa sobre la que colocar las baldosas;
- colocar el producto mezclando el material extraído de varias cajas;
- manejar el producto con cuidado antes y durante la colocación.

IMPORTANTE:

Los pavimentos rectificados de Fap deberán colocarse con una junta de 2-3 mm. Para la colocación al exterior se recomienda una junta de 3 mm. Para pavimentos con colocación recta, diferencia máxima de 1/3 entre las planchas. Los hexágonos se deberán colocar con una junta de 3 a 5 mm.

Rejuntado

Se recomienda utilizar material de rejuntado de color similar a la baldosa.

Limpieza

Las reglas para la limpieza llevada a cabo por el solador deberán aplicarse cuando se utilicen materiales de relleno cementosos. Cuando se utilicen materiales de relleno epoxi, deberán seguirse las indicaciones de los fabricantes.

Limpieza a cargo del alicatador/solador:

1 Primera limpieza: ddespués de 10-20 minutos del rejuntado, cuando el material de relleno pierde plasticidad y se vuelve opaco, quitar el exceso del sellante con una esponja húmeda y limpia. Efectuar luego una limpieza en seco con un paño seco o con un fieltro.

2 Limpieza final: pasadas 36/48 horas, tanto los azulejos como las juntas habrán terminado de secarse y deberá procederse al fregado de la superficie con un ácido de acción tamponada. Aclarar luego con abundante agua limpia, que se retirará con una aspiradora de líquidos.

IMPORTANTÍSIMO: es fundamental que esta limpieza sea llevada a cabo correctamente por el alicatador/solador para que el pavimento pueda ser luego sometido fácilmente a las operaciones de mantenimiento. El cuidado con el que se efectúen la primera limpieza y la limpieza final (especialmente la retirada total de los materiales residuales de rejuntado) influenciarán la facilidad de limpieza del pavimento. Dicho procedimiento está previsto por los mejores fabricantes de materiales de rejuntado y adhesivos para todos los pavimentos de gres porcelánico. El incumplimiento de estas recomendaciones, o emplear agua no totalmente limpia, puede determinar la fijación de una pátina de material de rejuntado o de polvo de la obra extremamente absorbente, no perfectamente visible a simple vista, que captura el polvo existente en el ambiente y que puede hacer que el pavimento esté siempre sucio. En este caso Fap ceramiche declina cualquier responsabilidad.

Pulizia ordinaria.

3 Frecuencia: la habitual.

Advertencias:

a] utilizar herramientas para la limpieza totalmente limpias; **b]** aclarar siempre el pavimento; **c]** no pisar el pavimento mojado;

d] para efectuar lavados frecuentes podrá utilizarse simplemente agua limpia o detergentes específicos para quitar la suciedad o las manchas que no sean de cera o películas. Desaconsejamos utilizar productos con la indicación “no necesita enjuague”.

Limpieza a cargo del colocador.

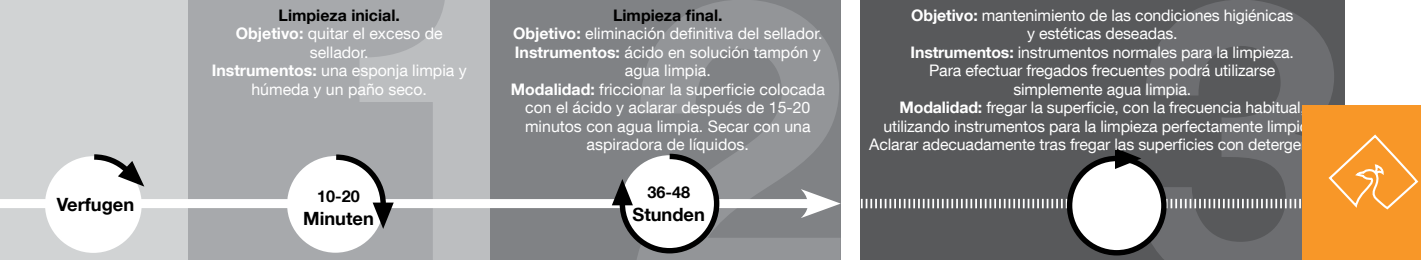

Gres Porcelánico Brillante

El gres porcelánico Brillante está realizado con un proceso especial de lustrado que remarca la estructura suave de la superficie de las baldosas. Este gres, que obtiene un sofisticado efecto de reflejos vibrantes que donan unicidad al pavimento. El proceso de lustrado de todos los productos lustrados presentes en el mercado, se realiza eliminando una pequeña parte de material y abriendo algunos microporos sobre la superficie, haciendo que el gres sea más sensible a las manchas. Se recomienda utilizar material de rejuntado de color similar a la baldosa para reducir el contraste. Durante la limpieza no se debe marcar el material con lápices o rotuladores indelebles sobre la superficie de uso.

Укладка, шпаклевание, уход.

Белая масса

Важное замечание: для укладки и затирки швов следует обращаться к профессиональным плиточникам.

УКЛАДКА

Правильная укладка с соблюдением некоторых простых правил обеспечит хороший конечный результат:

- проконтролировать ровность стен перед укладкой;
- при укладке следует использовать плитки из разных коробок;
- аккуратно обращаться с плиткой до укладки и в процессе работы.
- Для укладки настенной плитки собственного производства компания Fap ceramiche рекомендует использовать клей класса C2 в соответствии с Европейской Нормой EN 12004. В частности, рекомендуется применять белый клей для керамических противоскользящих покрытий. В целях достижения оптимального результата используйте эластичную эмульсию, внимательно следуя указаниям производителя. На основание необходимо наносить однородный слой клея. Толщина клея измеряется при помощи зубчатого края шпателя.

ВАЖНО:

Ректифицированная облицовочная плитка Fap спроектирована и произведена для укладки встык (без швов). Это позволяет получить лучший эстетический (сплошная стена) и функциональный (благодаря отсутствию швов, не задерживает грязь) результат.

ЗАТИРКА ШВОВ

Для уменьшения цветового контраста рекомендуется применять затирку, соответствующую цвету плитки.

ЧИСТКА

Во время уборки использовать только чистую губку или тряпку. Для частой уборки применять просто чистую воду.

Керамогранит

Важное замечание: для укладки и затирки швов следует обращаться к профессиональным плиточникам.

УКЛАДКА

Правильная укладка с соблюдением некоторых простых правил обеспечит хороший конечный результат:

- проконтролировать ровность стяжки, на которую будет укладываться напольная плитка;
- при укладке следует использовать плитки из разных коробок;
- аккуратно обращаться с плиткой до укладки и в процессе работы.

ВАЖНО:

Ректифицированную напольную плитку Fap необходимо укладывать со швом 2-3 мм. Для укладки плитки на улице рекомендуемая ширина шва – 3мм. Для полов при укладке со смещением, максимальное смещение между досками должно быть не более 1/3. Укладку шестигранной плитки необходимо осуществлять с учетом шва 3-5 мм.

ЗАТИРКА ШВОВ

Для уменьшения цветового контраста рекомендуется применять затирку, соответствующую цвету плитки.

УБОРКА

Укладчик плитки должен соблюдать соответствующие правила очистки в случае использования цементных затирок. В случае использования эпоксидных затирок следует придерживаться правил, установленных производителем.

Очистка выполняется укладчиком:

1 Первая очистка: по истечении 10-20 минут после оштукатуривания затирка теряет пластичность и становится матовым. Далее необходимо удалить излишек герметизирующего состава с помощью чистой влажной губки. Затем необходимо осуществить очистку сухой тряпкой или кусочком фетра.

2 Конечная очистка: через 36/48 часов как плитка, так и швы завершают свое созревание, далее необходимо приступить к очистке поверхности с применением кислоты тампонажного действия. После этого необходимо сполоснуть поверхность большим количеством чистой воды и удалить ее с помощью машины для отсасывания жидкостей.

ОЧЕНЬ ВАЖНО: крайне важно, чтобы очистка выполнялась укладчиком искусно и по всем правилам, чтобы за полом было легко ухаживать. Тщательность, с которой выполняется первая и конечная уборка (в особенности полное удаление остатков штукатурки) будет влиять на способность пола к очистке. Данная процедура предусматривается лучшими производителями штукатурки для швов и клеящих веществ, для всех напольных покрытий из керамогранита. Несоблюдение этих рекомендаций или использование не совсем чистой воды может спровоцировать закрепление налета из штукатурки или строительной пыли с повышенной абсорбирующей способностью, не очень видимой на глаз, которая поглощает существующую в среде пыль и пол может казаться всегда грязным. В этом случае компания Fap ceramiche снимает с себя всякую ответственность.

Обычная очистка:

3 Частота: как обычно.

Рекомендации:

a] Использовать абсолютно чистые инструменты для уборки; **b]** Всегда споласкивать пол **c]** Не ходить по мокрому полу;

d] Для частой очистки можно просто использовать чистую воду или невосковые, не образующие плёнку и налёт моющие средства, предназначенные для удаления грязи и пятен. Не рекомендуется использование средств с указанием «без ополаскивания».

Очистка, выполняемая укладчиком.

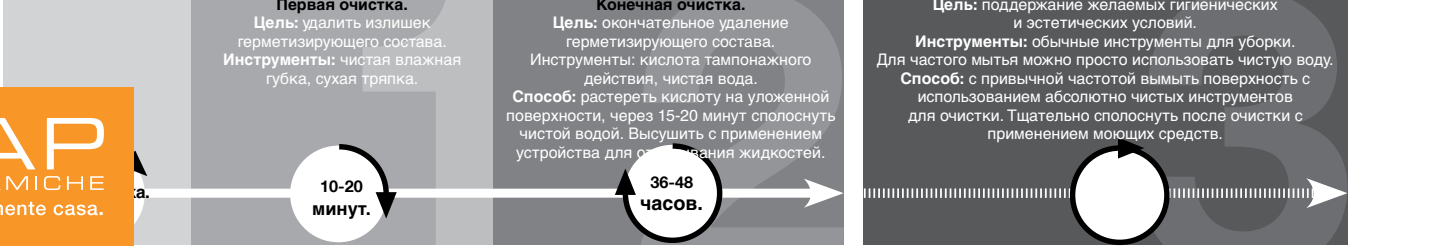

Уход за керамогранитом

Керамогранит выполняется с применением специальной полировочной техники, подчеркивающей мягкость плиточной поверхности. В результате достигается изысканный эффект переливатости бликов, придающих полу неповторимость. Данная техника, применённая на всех предлагаемых на рынке отшлифованных и притёртых изделиях, заключается в увеличении количества материала и в максимальном открытии микропор на поверхности, что делает плитку более устойчивой к образованию грязевых пятен. Для уменьшения цветового контраста рекомендуется применять затирку, соответствующую цвету плитки. Во время укладки запрещается делать пометки на поверхности плитки несмываемыми карандашами или фломастерами.

Pasta Bianca - Standard EN 14411 (ISO 13006) Annex L Group BIII, E_b > 10%

White body. / Weißscherbiger. / Pâte blanche. / Pasta blanca. / Белой глины.

| CARATTERISTICHE TECNICHE TECHNICAL SPECIFICATIONS CARACTERISTIQUES TECHNIQUES TECHNISCHE EIGENSCHAFTEN CARACTERÍSTICAS TÉCNICAS ТЕХНИЧЕСКИЕ ХАРАКТЕРИСТИКИ | NORME STANDARDS NORMES NORMEN NORMAS НОРМЫ | VALORE PRESCRITTO VALUES REQUIRED VALEUR PRESCRIPTE NORMVORGABE VALOR PRESCRITO ЗАДАННОЕ ЗНАЧЕНИЕ EN 14411 - ISO 13006 BIII (GL) | VALORE MEDIO FAP • AVERAGE FAP RATING VALEUR MOYENNE FAP DURCHSCHNITTSWERT FAP VALOR MEDIO FAP СРЕДНЕЕ ЗНАЧЕНИЕ FAP BIII |
|---|---|---|--|
| | | | 30,5x56 |
| DIMENSIONI SIZES DIMENSIONS GRÖSSEN DIMENSIONES РАЗМЕРЫ | | Lunghezza e larghezza Length and width / Dimensions des côtés / Seitenlänge / Largo y ancho / Длина и ширина | ± 0,5%, max 2 mm Conforme In accordance |
| | | Spessore Thickness / Epaisseur / Stärke / Espesor / Толщина | ± 10%, max 0,5 mm Conforme In accordance |
| | | Ortogonalità Wedging / Orthogonalité / Rechtwinkligkeit / Ortogonalidad / Ортогональность | ± 0,5%, max 2 mm Conforme In accordance |
| | | Rettilineità degli spigoli Straightness of the edges / Equerrage des angles / Kantengeradheit / Rectilinearidad de las aristas / Прямолинейность углов | ± 0,3%, max 1,5 mm Conforme In accordance |
| | | Planarità Flatness / Planéité / Oberflächenqualität / Planicidad / Плоскостность | + 0,5% (max 2,0 mm) -0,3% (max -1,5 mm) Conforme In accordance |
| | | Aspetto della superficie % senza difetti nel lotto di prova Quality of the surface Faultless % within the sample lot / Qualité de la surface % sans défauts dans le lot d'essai / Oberflächenqualität % an fehlerfreien Fliesen im Prüfbett / Aspecto de la superficie % sin defectos en el lote de prueba / Вид поверхности % без брака в пробной партии | ≥ 95% Conforme In accordance |
| STRUTTURA STRUCTURE STRUCTURE STRUKTUR ESTRUCTURA СТРУКТУРА | | Assorbimento d'acqua - valore medio % Water absorption - average value % / Absorption d'eau - valeur moyenne % / Wasseraufnahme - Durchschnittswert % / Absorción de agua - valor medio % / Водопоглощение Среднее значение % | ISO 10545-3 > 10% Conforme In accordance |
| | | Sforzo di rottura Breaking strenght / Force de rupture / Bruchlast / Esfuerzo di ruptura / Усилие на излом | ISO 10545-4 S ≥ 600 N Conforme In accordance |
| | | Resistenza alla flessione Bending strength / Résistance à la flexion / Biegefestigkeit / Resistencia a la flexión / Прочность при изгибе | R≥12 Conforme In accordance |
| SBALZI TERMICI THERMAL SHOCK ECARTS DE TEMPERATURE TEMPERATURWECHSEL CHOQUES TÈRMICOS ТЕМПЕРАТУРНЫЕ ПЕРЕПАДЫ | | Resistenza agli sbalzi termici Thermal shock resistance / Resistance aux variations thermiques / Temperaturwechselbeständigkeit / Resistencia a las diferencias de temperatura / Сопротивление температурным перепадам | ISO 10545-9 Conforme In accordance |
| | | Resistenza al cavillo Crazing resistance / Résistance aux craquelures / Haarriß-Beständigkeit / Resistencia al cuarteado / Сопротивляемость образованию кракелюров | ISO 10545-11 Conforme In accordance |
| SUPERFICIE SURFACE SURFACE OBERFLÄCHE SUPERFICIE ПОВЕРХНОСТЬ | | Resistenza ai prodotti chimici di uso domestico e agli additivi per piscina Resistance to household chemicals and swimming pool salts / Résistance aux produits chimiques à usage domestique et aux adjuvants pour piscines / Beständigkeit gegen Haushaltchemikalien und Badewassersätze / Resistencia a los productos químicos de uso domestico o productos para la piscina / Сопротивляемость химическим средствам домашнего применения и добавкам для бассейна. | GB Min. Conforme In accordance |
| | | Resistenza a basse concentrazioni di acidi ed alcali Resistance to low concentrations of acids and alkalis / Résistance aux acides et aux alcalis à basse concentration / Beständigkeit gegen niedrigkonzentrierte Säuren und Laugen / Resistencia a concentración baja de ácidos y álcali / Сопротивляемость кислотам и щелочам низкой концентрации | ISO 10545-13 GLB Min. Conforme In accordance |
| | | Resistenza alle macchie Stain resistance / Résistance aux taches / Baständigkeit gegen Fleckenbildung / Resistencia a las manchas / Стойкость к загрязнению | ISO 10545-14 MINIMUM CLASS 3 5 |

Gres Porcellanato colorato in massa - Standard EN 14411 (ISO 13006) Annex G Group BIa, E_b ≤ 0,5%

Full-body coloured porcelain. / Grès cérame coloré pleine masse. / Durchgefärbtes Feinsteinzeug. / Gres porcelánico coloreado en toda la masa. / Керамогранит окрашенный в массе.

| CARATTERISTICHE TECNICHE TECHNICAL SPECIFICATIONS CARACTERISTIQUES TECHNIQUES TECHNISCHE EIGENSCHAFTEN CARACTERÍSTICAS TÉCNICAS ТЕХНИЧЕСКИЕ ХАРАКТЕРИСТИКИ | NORME STAN- DARDS NORMES NORMEN NORMAS НОРМЫ | VALORE PRESCRITTO VALUES REQUIRED VALEUR PRESCRIPTE NORMVORGABE VALOR PRESCRITO ЗАДАННОЕ ЗНАЧЕНИЕ EN 14411 - ISO 13006 BIa (UGL e GL) | FAP - VALORE MEDIO • AVERAGE RATING VALEUR MOYENNE DURCHSCHNITTSWERT VALOR MEDIO СРЕДНЕЕ ЗНАЧЕНИЕ BIa UGL |
|--|--|---|---|
| | | | MATT BRILLANTE |
| DIMENSIONI SIZES DIMENSIONS GRÖSSEN DIMENSIONES РАЗМЕРЫ | | Lunghezza e larghezza Length and width / Dimensions des côtés / Seitenlänge / Largo y ancho / Длина и ширина | ± 0,6%, max 2 mm Conforme In accordance |
| | | Spessore Thickness / Epaisseur / Stärke / Espesor / Толщина | ± 5%, max 0,5 mm Conforme In accordance |
| | | Ortogonalità Wedging / Orthogonalité / Rechtwinkligkeit / Ortogonalidad / Ортогональность | ISO 10545-2 ± 0,5%, max 2 mm Conforme In accordance |
| | | Rettilineità degli spigoli Straightness of the edges / Equerrage des angles / Kantengeradheit / Rectilinearidad de las aristas / Прямолинейность углов | ± 0,5%, max 1,5 mm Conforme In accordance |
| | | Planarità Flatness / Planéité / Oberflächenqualität / Planicidad / Плоскостность | ± 0,5%, max 2 mm Conforme In accordance |
| STRUTTURA STRUCTURE STRUCTURE STRUKTUR ESTRUCTURA СТРУКТУРА | | Assorbimento d'acqua - valore medio % Water absorption - average value % / Absorption d'eau - valeur moyenne % / Wasseraufnahme - Durchschnittswert % / Absorción de agua - valor medio % / Водопоглощение Среднее значение % | ISO 10545-3 ASTM C373 ≤ 0,5% Conforme In accordance |
| | | Sforzo di rottura Breaking strenght / Force de rupture / Bruchlast / Esfuerzo di ruptura / Усилие на излом | ISO 10545-4 S ≥ 1300 N Conforme In accordance |
| | | Resistenza alla flessione Bending strength / Résistance à la flexion / Biegefestigkeit / Resistencia a la flexión / Прочность при изгибе | R ≥ 35 N/mm ² Conforme In accordance |
| SBALZI TERMICI THERMAL SHOCK ECARTS DE TEMPERATURE TEMPERATURWECHSEL CHOQUES TÈRMICOS ТЕМПЕРАТУРНЫЕ ПЕРЕПАДЫ | | Abrasion profonda Deep abrasion / Abrasion profonde / Tiefenabrieb / Abrasión profunda / Глубокое истирание | ISO 10545-6 ≤ 175mm ³ ≤ 140mm ³ |
| | | Coefficiente di dilatazione termica lineare Coefficient of thermal linear expansion / Coefficient de dilatation thermique linear / Wärmeausdehnungskoeffizient / Coeficiente de dilatación termica linear / Коэффициент теплового линейного расширения | ISO 10545-8 Metodo di prova disponibile / Valore dichiarato / Declared value / Test method available / Méthode d'essai disponible / Verfügbare Prüfmethode / Método de prueba disponible / Доступный метод испытания |
| | | Resistenza agli sbalzi termici Thermal shock resistance / Resistance aux variations thermiques / Temperaturwechselbeständigkeit / Resistencia a las diferencias de temperatura / Сопротивление температурным перепадам | ISO 10545-9 Resistente Resistant |
| SICUREZZA SAFETY SECURITÉ SICHERHEIT SEGURIDAD БЕЗОПАСНОСТЬ | | Resistenza al gelo Resistance to frost / Résistance au gel / Frostbeständigkeit / Resistencia al hielo / Морозоустойчивость | ISO 10545-12 Resistente Resistant |
| | | Coefficiente di attrito dinamico Dynamic friction coefficient / Coefficient de frottement dynamique / Dynamischer Reibungskoeffizient / Coeficiente de fricción dinámico / Динамический коэффициент трения | METODO B.C.R.A. D.M. 236 06/1989 μ > 0,40 μ > 0,40 |
| | | Coefficiente di attrito statico Static coefficient of friction / Coefficient de frottement statique / Statischer Reibungskoeffizient / Coeficiente de fricción estatico / Статический коэффициент трения | DCOF BOT 3000 Slip resistant ≥ 0,42 Conforme In accordance |
| RESISTENZA CHIMICA CHEMICAL RESISTANCE RESISTANCE AUX ATTQUES CHIMIQUES CHEMICALIENFESTIGKEIT RESISTENCIA A LOS PRODUCTOS QUIMICOS ХИМИЧЕСКАЯ СТОЙКОСТЬ | | Classificazione antiscivolo Non-slip classification / Classification antiderapant / Bewertungsgruppe trittsicherheit / Clasificación antideslizante / Классификация противоскольжения | DIN 51130 In funzione dell'ambiente o della zona di lavoro. According to the space or the working area / Selon le lieu concerné ou la zone de travail / Je nach Raum oder Arbeitszone / Según el ambiente o de la zona de trabajo / В зависимости от среды или рабочей зоны |
| | | Resistenza ai prodotti chimici di uso domestico e agli additivi per piscina Resistance to household chemicals and swimming pool salts / Résistance aux produits chimiques à usage domestique et aux adjuvants pour piscines / Beständigkeit gegen Haushaltchemikalien und Badewassersätze / Resistencia a los productos químicos de uso domestico o productos para la piscina / Сопротивляемость химическим средствам домашнего применения и добавкам для бассейна. | ISO 10545-13 UB Min. Conforme In accordance |
| | | Resistenza a basse concentrazioni di acidi ed alcali Resistance to low concentrations of acids and alkalis / Résistance aux acides et aux alcalis à basse concentration / Beständigkeit gegen niedrigkonzentrierte Säuren und Laugen / Resistencia a concentración baja de ácidos y álcali / Сопротивляемость кислотам и щелочам низкой концентрации | ISO 10545-14 ULB Min. Conforme In accordance |
| | | Resistenza alle macchie Stain resistance / Résistance aux taches / Baständigkeit gegen Fleckenbildung / Resistencia a las manchas / Стойкость к загрязнению | ISO 10545-14 5 5 |



• Valore medio dei test condotti negli ultimi 24 mesi. Average rating of tests conducted during the last 24 months. Durchschnittswert der in den letzten 24 Monaten durchgeführten Tests. Valeur moyenne des essais menés au cours des 24 derniers mois. Valor medio de las pruebas llevadas a cabo en los últimos 24 meses. Среднее значение испытаний, проведенных в течение последних 24 мес

• Valore medio dei test condotti negli ultimi 24 mesi. Average rating of tests conducted during the last 24 months. Durchschnittswert der in den letzten 24 Monaten durchgeführten Tests. Valeur moyenne des essais menés au cours des 24 derniers mois. Valor medio de las pruebas llevadas a cabo en los últimos 24 meses. Среднее значение испытаний, проведенных в течение последних 24 месяцев.

La classificazione VShade indica il livello di stonalizzazione del prodotto: la variazione cromatica tra le piastrelle di una stessa collezione. Nella tabella sottostante sono indicate le classi di stonalizzazione: / The VShade ranking indicates the level of shading of the product: the variations in colour between the tiles in the same collection. The table below shows the shading classes: / La classification VShade indique le niveau de dénuancement du produit : la variation chromatique entre les carreaux d'une même collection. Dans le tableau ci-après sont indiquées les classes de dénuancement: / Die Einstufung VShade gibt die Abtönungsstufe des Produkts an: Die farbliche Abänderung zwischen den einzelnen Fliesen innerhalb einer Kollektion. In der nachstehenden Tabelle werden die Abtönungsklassen angeführt: / La clasificación VShade indica el nivel de destonalización del producto: la variación cromática entre las baldosas de una misma colección. En la tabla de abajo se indican las clases de destonalización: / Классификация VShade указывает на градацию тонов продукции – цветовую вариацию плитки в рамках одной коллекции. В приведенной ниже таблице указаны уровни различий тонов:

V1

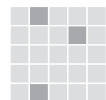

Leggera
Light
Légère
Leicht
Ligera
Низкий

V2



Moderata
Moderate
Modérée
Mäßig
Moderada
Средний

V3



Alta
High
Élevée
Hoch
Alta
Значительный

V4



Forte
Very High
Forte
Stark
Fuerte
Высокий

I colori e le caratteristiche estetiche dei materiali illustrati nel presente catalogo sono da ritenersi puramente indicativi.

Colours and optical features of the materials illustrated in this catalogue are to be regarded as mere indications.

Die Farben und die ästhetischen Eigenschaften der in diesem Katalog abgebildeten Produkte sind als reine Richtwerte zu betrachten.

Les coloris et les caractéristiques esthétiques des références illustrées dans le catalogue sont donnés à titre purement indicatif.

Los colores y las características ópticas de los materiales ilustrados en este catalogo deben ser mirados como indicaciones meras.

Цвета и эстетические характеристики описанных в настоящем каталоге материалов являются только ориентировочными.

Fap ceramiche si riserva di apportare modifiche e/o eliminare senza preavviso i prodotti declinando ogni responsabilità per danni diretti o indiretti derivanti da eventuali modifiche.

Fap ceramiche can change the indicated products without notice declining any responsibility for direct or in direct damage that depend on these changes.

Fap ceramiche se réserve le droit de modifier sans préavis les produits indiqués et décline toute responsabilité pour dommages directs ou indirects dus à éventuelles modifications.

Fap Ceramiche se reserva la facultad de modificar los productos sin preaviso, declinando cualquier responsabilidad por daños directos o indirectos que dependan de estos cambios.

Fap ceramiche kann die genannten Produkten ändern ohne Voranmeldung und lehnt dabei jegliche Verantwortung für die davon abhängenden direkten oder indirekten Schäden ab.

Компания "Fap ceramiche" сохраняет за собой право на внесение изменений в продукцию без предварительного уведомления, снимая с себя всякую ответственность за связанный с этими изменениями прямой или не прямой ущерб.

Fap ceramiche - 3rd edition May 2016 - 1st edition March 2015

È vietata la riproduzione anche parziale dell'opera in tutte le sue forme.

Reproduction of this printed catalogue, even partially, is prohibited.





**MOSCOW
SHOWROOM**

Via Ghiarola Nuova, 44 - 41042 Fiorano Modenese (MO) Italy
tel. +39 0536 837511 - fax +39 0536 837532 - fax estero +39 0536 837542
www.fapceramiche.com - info@fapceramiche.com



Hamovnichevskiy Val, 36 - Moscow Metro / Sportivnaya tel. +7 (495) 775 05 20
www.fapceramiche.ru - moscow@fapceramiche.com